



# CTS Connect™

## Manual & Automatic Connectors





저희 CTS의 비디오를 보시려면 웹사이트

[www.cincinnati-test.com](http://www.cincinnati-test.com)

를 방문해 주세요.

**주의! 모든 치수는 한국 고객의 편의를 위해 인치에서 mm로 변경하였습니다. 영문 원본은 인치 기준임을 참조하여 주세요!!**

## 목차

---

|   |    |
|---|----|
| CTS Connect CI (Internal) Air Actuated Connectors .....             | 5  |
| 부품 조립 구조와 상세 설명 .....   | 6  |
| Smooth Bore Connectors .....  | 7  |
| Threaded Bore Connectors .....                                      | 9  |
| CI 모델 사이즈 .....   | 12 |
| Spring Mount 부착 옵션 .....  | 13 |
| CTS Connect CO(External) Air Actuated Connectors .....              | 14 |
| 부품 조립 구조와 상세 설명 .....   | 15 |
| Smooth Tube Connectors .....  | 16 |
| Threaded Tube Connectors .....                                      | 18 |
| CO 모델 사이즈 .....   | 21 |
| Tapered Guide Adapter .....   | 22 |
| Spring Mount 부착 옵션 .....  | 23 |
| CTS Connect HI (Internal) Manual Actuated Connectors .....          | 24 |
| 부품 조립 구조와 상세 설명 .....   | 25 |
| Smooth Bore Connectors .....  | 26 |
| Threaded Bore Connectors .....                                      | 28 |
| HI 부품 및 액세서리 .....  | 31 |
| HI 모델 사이즈 .....   | 35 |
| CTS Connect HO (External) Manual Actuated Connectors .....          | 37 |
| 부품 조립 구조와 상세 설명 .....   | 38 |
| Smooth Tube Connectors .....  | 39 |
| Threaded Pipe Connectors .....                                      | 40 |
| HO 부품 및 액세서리 .....  | 42 |
| HO 모델 사이즈 .....   | 45 |
| CTS Connect T-CI (Internal) Air Actuated Collet Connectors .....    | 46 |
| 부품 조립 구조와 상세 설명 .....   | 47 |
| Threaded Bore Connectors .....                                      | 48 |
| T-CI 부품 및 액세서리 .....  | 50 |
| T-CI 모델 사이즈 .....   | 50 |
| CTS Connect T-HI (Internal) Manual Actuated Collet Connectors ..... | 51 |
| 부품 조립 구조와 상세 설명 .....   | 52 |
| Threaded Bore Connectors .....                                      | 53 |
| T-HI 부품 및 액세서리 .....  | 55 |

|  |           |
|--|-----------|
| T-HI 모델 사이즈 .....  | 57        |
| <b>CTS Connect T-CO (External) Air Actuated Collet Connectors .....</b>    | <b>58</b> |
| 부품 조립 구조와 상세 설명 .....  | 59        |
| Smooth Bore Connectors .....   | 60        |
| Threaded Bore Connectors .....   | 61        |
| T-CO 모델 사이즈 .....  | 62        |
| <b>CTS Connect T-HO (External) Manual Actuated Collet Connectors .....</b> | <b>63</b> |
| 부품 조립 구조와 상세 설명 .....  | 64        |
| Threaded Bore Connectors .....   | 65        |
| Smooth Core Connectors .....   | 66        |
| T-HO 부품 및 액세서리 .....   | 67        |
| T-HO 모델 사이즈 .....  | 69        |
| <b>Luer Fitting Connectors .....</b>                                       | <b>70</b> |
| 부품 조립 구조와 상세 설명 .....  | 71        |
| 암, 수 커넥터 .....   | 72        |
| Luer Fitting Connector 사이즈 .....   | 73        |
| <b>CTS Connect SLJ Test Air Assisted Connectors .....</b>                  | <b>74</b> |
| 부품 조립 구조와 상세 설명 .....  | 75        |
| SLJ 모델 사이즈 .....   | 76        |
| <b>CTS Connect SLP Test Air Assisted Connectors.....</b>                   | <b>77</b> |
| 부품 조립 구조와 상세 설명 .....  | 78        |
| SLP모델 사이즈 .....  | 79        |
| <b>CTS Connect SBOI Manual Actuated Connectors.....</b>                    | <b>80</b> |
| 부품 조립 구조와 상세 설명 .....  | 81        |
| SBOI 사이즈 표 .....   | 82        |
| SBOI 모델 사이즈 .....  | 83        |

# Air Actuated Internal Connector

CTS Connects™

Internal Air Actuated Connectors



## 공기 작동 커넥터 (Air Actuated Connectors)

CTS의 공기 작동 식 내부 커넥터는 매끄러운 표면이나 거친 표면 혹은 나선형의 제품 부위에도 효과적으로 밀착 될 수 있습니다. 커넥터는 공기에 의해 움직이는 내부 피스톤으로 구성되어 있습니다. 피스톤은 CTS의 독점적인 실링재를 표면의 형태나 마감에 관계없이 모든 테스트 압력 요건을 충족시키도록 부품 표면 단단하게 밀착하여 압축시키는 역할을 합니다.

- 부품 표면을 손상시키지 않는 최상의 실링
- 작업자의 부상과 피로를 최소화하는 자동 실링
- 향상된 전기 전도율을 위한 대형 테스트/필 포트 (test/fill port)
- 충격 제한 장치 내장
- 쉬운 실(seal) 교체
- 긴 수명

## 작동 방법

실링 되어야 하는 제품을 CTS Connect 커넥터로 위치시키고 스타트 스위치를 당기면 파일럿 공기 압력이 배출됩니다. 자동 사용 시에는 실린더가 CTS 커넥터를 실링 될 제품으로 전진시킵니다.

진공 사용시 안전 도구는 필요하지 않습니다. 실링 될 제품에 압력이 가해지기 전 파일럿 압력이 방출 될 경우, 압력 분출을 막기 위한 추가 부품이나 실링 제한 장치를 진공이 잡고 있을 것이기 때문입니다. 내부(CI) 커넥터의 압력 범위는 진공상태에서 120psi 까지입니다

## 실링

CTS Connect™의 커넥터는 매끄럽거나 거친 표면, 그리고 나선형 홀(NPT, Metric, or SAE)에 적합합니다. CTS가 제공하는 고유의 실링 재는 절단과 마모에 대한 내구성은 물론, 최상의 압출 성능을 제공합니다. 또한 더 길어진 수명을 자랑하며 모든 커넥터에 맞는 표준 형 실링 재입니다. 이용 가능한 실링 재료는 아래와 같습니다.

- Proprietary
- 의료용 우레탄

## 파일럿 압력(Pilot Pressure)

CTS Connect 의 커넥터들은 실링에 필요한 최소한의 압력으로 셋팅 되도록 조절된 파일럿 압력을 사용합니다. 실링 수명을 연장 시킬 수 있는 정상적인 파일럿 압력 범위는 60 - 90psi 입니다. 거친 표면이나 NPT, Metric, SAE 연결에는 더 높은 압력이 요구될 수 있습니다. 더 높은 파일럿 압력이 요구될 경우 부스터 또한 이용 가능합니다.

# Air Actuated Internal Connector

| CTS Connect CI Connector 사양 |  |
|-----------------------------|--|
| 제품 홀(Hole) 사이즈:             | 6.858 – 104.749mm I.D                                    |
| 나선형 홀:                      | 3.175mm-54.800mm FNPT, M8-M48,<br>SAE 7.937mm – 63.500mm |
| 테스트압력:                      | vacuum – 120psig   |
| 파일럿 압력:                     | 일반적으로 60-90psig  |
| 커넥터 바디:                     | 알루미늄   |
| 워셔 재질:                      | 스테인리스 스틸   |
| 스페이서/샤프트 익스텐션 스페이서:         | 알루미늄   |
| 스템/샤프트 익스텐션:                | 스테인리스 스틸   |
| 피스톤:                        | 알루미늄   |
| 나선형 커넥터 노즈:                 | 동(brass)   |
| O-링:                        | Buna N   |
| 제품 실링 재:                    | 일반형과 나선형 커넥터에 맞게 CTS<br>가 제공하는 고유의 실링 재                  |
| 선택 실링 재:                    | 의료용 우레탄  |

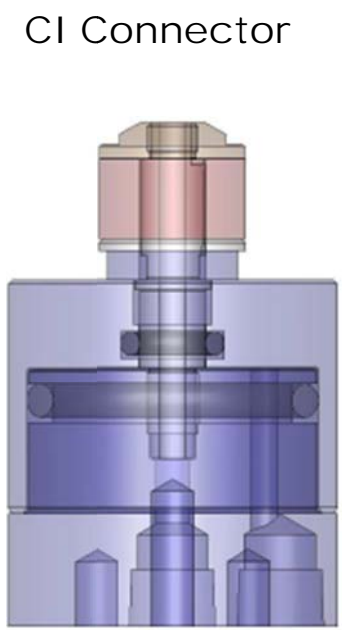

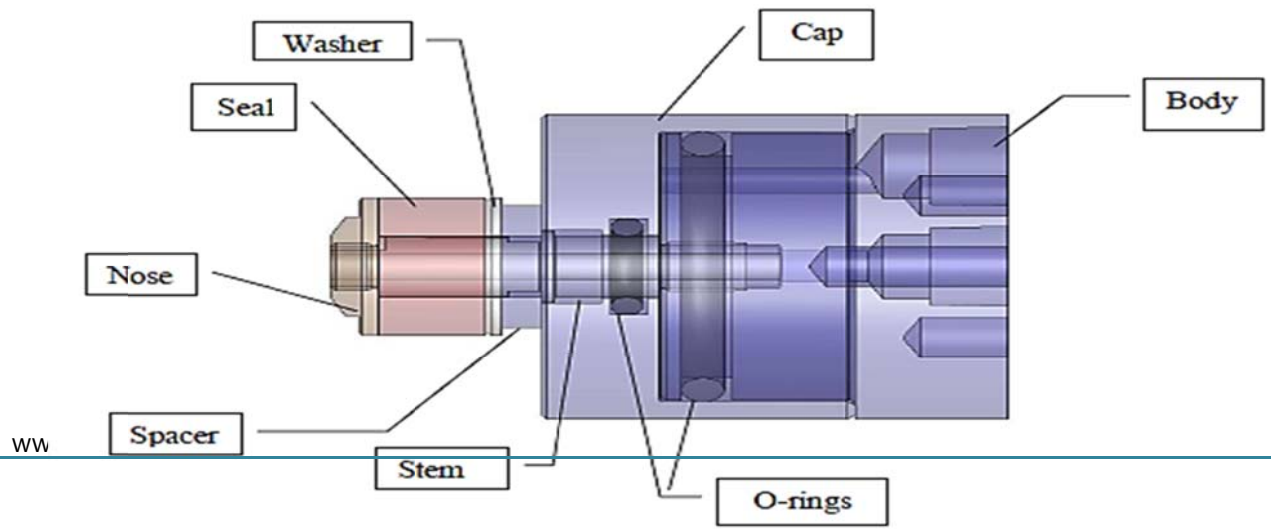

커넥터 부품 상세도



## **Air Actuated Internal Connector**

---

| Smooth Bore Connectors | Connector w/o main seal kit |  |  | include, washer, seal and hose | Includes 5 Proprietary Grade Seals<br>*Add "M" for Medical Grade Urethane |
|------------------------|-----------------------------|---|---|--------------------------------|---|
| Seal Range             | Body                        | Connector Assembly  | Main Seal Kit   | Seal Kit Pack                  |   |
| <b>CI30</b>            |                             |   |   |                                |   |
| 6.858 – 7.366          | CI30                        | CI30-A1   | CI30-A1-MSK   | CI30-A1-SKP                    |   |
| 7.366 – 7.874          | CI30                        | CI30-A  | CI30-A-MSK  | CI30-A-SKP                     |   |
| 7.824 – 8.382          | CI30                        | CI30-AA   | CI30-AA-MSK   | CI30-AA-SKP                    |   |
| 8.382 – 10.007         | CI30                        | CI30-AB   | CI30-AB-MSK   | CI30-AB-SKP                    |   |
| <b>CI31</b>            |                             |   |   |                                |   |
| 10.007 – 11.988        | CI31                        | CI31-AA   | CI31-AA-MSK   | CI31-AA-SKP                    |   |
| 11.988 – 13.995        | CI31                        | C-131-AC  | CI31-AC-MSK   | CI31-AC-SKP                    |   |
| 13.995 – 16.002        | CI31                        | C-131-AD  | CI31-AD-MSK   | CI31-AD-SKP                    |   |
| <b>CI32</b>            |                             |   |   |                                |   |
| 16.002 – 18.008        | CI32                        | CI32-AB   | CI32-AB-MSK   | CI32-AB-SKP                    |   |
| 18.008 – 19.989        | CI32                        | CI32-AD   | CI32-AD-MSK   | CI32-AD-SKP                    |   |
| 19.989 – 21.996        | CI32                        | CI32-AE   | CI32-AE-MSK   | CI32-AE-SKP                    |   |
| <b>CI33</b>            |                             |   |   |                                |   |
| 21.996 – 24.003        | CI33                        | CI33-AA   | CI33-AA-MSK   | CI33-AA-SKP                    |   |
| 24.003 – 26.009        | CI33                        | CI33-AC   | CI33-AC-MSK   | CI33-AC-SKP                    |   |
| 26.009 – 27.990        | CI33                        | CI33-AD   | CI33-AD-MSK   | CI33-AD-SKP                    |   |
| <b>CI34</b>            |                             |   |   |                                |   |
| 27.990 – 29.997        | CI34                        | CI34-AA   | CI34-AA-MSK   | CI34-AA-SKP                    |   |
| 29.997 – 32.004        | CI34                        | CI34-AC   | CI34-AC-MSK   | CI34-AC-SKP                    |   |
| 32.004 – 34.010        | CI34                        | CI34-AD   | CI34-AD-MSK   | CI34-AD-SKP                    |   |
| <b>CI35</b>            |                             |   |   |                                |   |
| 34.010 – 37.008        | CI35                        | CI35-AA   | CI35-AA-MSK   | CI35-AA-SKP                    |   |
| 37.008 – 40.005        | CI35                        | CI35-AB   | CI35-AB-MSK   | CI35-AB-SKP                    |   |
| 40.005 – 43.002        | CI35                        | CI35-AD   | CI35-AD-MSK   | CI35-AD-SKP                    |   |





# Air Actuated Internal Connector

| Smooth Bore Connectors | Connector w/o main seal kit |  |  | Includes washer, seal and nose | Includes 5 Proprietary Grade Seals<br>*Add "M" for Medical Grade Urethane |
|------------------------|-----------------------------|---|---|--------------------------------|---|
| Seal Range             | Body                        | Connector Assembly  | Main Seal Kit   | Seal Kit Pack                  |   |
| <b>CI36</b>            |                             |   |   |                                |   |
| 43.002 – 46.990        | CI36                        | CI36-AA   | CI36-AA-MSK   | CI36-AA-SKP                    |   |
| 46.990 - 51.003        | CI36                        | CI36-AC   | CI36-AC-MSK   | CI36-AC-SKP                    |   |
| 51.003 – 54.991        | CI36                        | CI36-AD   | CI36-AD-MSK   | CI36-AD-SKP                    |   |
| <b>CI37</b>            |                             |   |   |                                |   |
| 54.991 – 58.547        | CI37                        | CI37-AA   | CI37-AA-MSK   | CI37-AA-SKP                    |   |
| 58.547 – 62.103        | CI37                        | CI37-AC   | CI37-AC-MSK   | CI37-AC-SKP                    |   |
| 62.103 – 65.659        | CI37                        | CI37-AD   | CI37-AD-MSK   | CI37-AD-SKP                    |   |
| <b>CI38</b>            |                             |   |   |                                |   |
| 65.659 – 69.215        | CI38                        | CI38-AA   | CI38-AA-MSK   | CI38-AA-SKP                    |   |
| 69.215 – 72.771        | CI38                        | CI38-AB   | CI38-AB-MSK   | CI38-AB-SKP                    |   |
| 72.771 – 76.327        | CI38                        | CI38-AC   | CI38-AC-MSK   | CI38-AC-SKP                    |   |
| <b>CI39</b>            |                             |   |   |                                |   |
| 76.327 – 79.883        | CI39                        | CI39-AA   | CI39-AA-MSK   | CI39-AA-SKP                    |   |
| 79.883 – 83.439        | CI39                        | CI39-AB   | CI39-AB-MSK   | CI39-AB-SKP                    |   |
| 83.439 – 86.995        | CI39                        | CI39-AC   | CI39-AC-MSK   | CI39-AC-SKP                    |   |
| 86.995 - 90.551        | CI39                        | CI39-AD   | CI39-AD-MSK   | CI39-AD-SKP                    |   |
| <b>CI40</b>            |                             |   |   |                                |   |
| 90.551 – 94.107        | CI40                        | CI40-AA   | CI40-AA-MSK   | CI40-AA-SKP                    |   |
| 94.107 – 97.663        | CI40                        | CI40-AB   | CI40-AB-MSK   | CI40-AB-SKP                    |   |
| 97.663 – 101.219       | CI40                        | CI40-AC   | CI40-AC-MSK   | CI40-AC-SKP                    |   |
| 101.219– 104.749       | CI40                        | CI40-AD   | CI40-AD-MSK   | CI40-AD-SKP                    |   |



## Air Actuated Internal Connector

| Threaded Bore Connector      | Connector w/o main seal kit |  |  | des<br>ier,<br>and | Includes 5 Proprietary Grade Seals<br>*Add "M" for Medical Grade Urethane |
|------------------------------|-----------------------------|---|---|--------------------|---|
| Seal Range                   | Body                        | Connector Assembly  | Main Seal Kit   | Seal Kit Pack      |   |
| <b>NPT Threaded Holes</b>    |                             |   |   |                    |   |
| 3.175mmNPT                   | CI30                        | CI30-NPT-0125   | CI30-NPT-0125-MSK   | CI30-NPT-0125-SKP  |   |
| 6.350mmNPT                   | CI31                        | CI31-NPT-0250   | CI31-NPT-0250-MSK   | CI31-NPT-0250-SKP  |   |
| 9.525mmNPT                   | CI32                        | CI32-NPT-0375   | CI32-NPT-0375-MSK   | CI32-NPT-0375-SKP  |   |
| 12.700mmNPT                  | CI32                        | CI32-NPT-0500   | CI32-NPT-0500-MSK   | CI32-NPT-0500-SKP  |   |
| 19.050mmNPT                  | CI33                        | CI33-NPT-0750   | CI33-NPT-0750-MSK   | CI33-NPT-0750-SKP  |   |
| 25.400mmNPT                  | CI34                        | CI34-NPT-1000   | CI34-NPT-1000-MSK   | CI34-NPT-1000-SKP  |   |
| 31.750mmNPT                  | CI35                        | CI35-NPT-1250   | CI35-NPT-1250-MSK   | CI35-NPT-1250-SKP  |   |
| 38.100mmNPT                  | CI36                        | CI36-NPT-1500   | CI36-NPT-1500-MSK   | CI36-NPT-1500-SKP  |   |
| 50.800mmNPT                  | CI37                        | CI37-NPT-2000   | CI37-NPT-2000-MSK   | CI37-NPT-2000-SKP  |   |
| <b>Metric Threaded Holes</b> |                             |   |   |                    |   |
| M8                           | CI30                        | CI30-M8   | CI30-M8-MSK   | CI30-M8-SKP        |   |
| M10                          | CI30                        | CI30-M10  | CI30-M10-MSK  | CI30-M10-SKP       |   |
| M12                          | CI31                        | C-131-M12   | C-131-M12-MSK   | C-131-M12-SKP      |   |
| M14                          | CI31                        | C-131-M14   | C-131-M14-MSK   | C-131-M14-SKP      |   |
| M16                          | CI31                        | C-131-M16   | C-131-M16-MSK   | C-131-M16-SKP      |   |
| M18                          | CI31                        | C-131-M18   | C-131-M18-MSK   | C-131-M18-SKP      |   |
| M20                          | CI32                        | CI32-M20  | CI32-M20-MSK  | CI32-M20-SKP       |   |
| M22                          | CI32                        | CI32-M22  | CI32-M22-MSK  | CI32-M22-SKP       |   |
| M24                          | CI32                        | CI32-M24  | CI32-M24-MSK  | CI32-M24-SKP       |   |
| M26                          | CI33                        | CI33-M26  | CI33-M26-MSK  | CI33-M26-SKP       |   |
| M27                          | CI33                        | CI33-M27  | CI33-M27-MSK  | CI33-M27-SKP       |   |
| M33                          | CI34                        | CI34-M33  | CI34-M33-MSK  | CI34-M33-SKP       |   |
| M36                          | CI34                        | CI34-M36  | CI34-M36-MSK  | CI34-M36-SKP       |   |
| M42                          | CI35                        | CI35-M42  | CI35-M42-MSK  | CI35-M42-SKP       |   |
| M45                          | CI35                        | CI35-M45  | CI35-M45-MSK  | CI35-M45-SKP       |   |
| M48                          | CI36                        | CI36-M48  | CI36-M48-MSK  | CI36-M48-SKP       |   |

# Air Actuated Internal Connector

| Threaded Bore Connector | Connector w/o main seal kit |  |  Includes washer, O-ring and O-ring | Includes 5 Proprietary Grade Seals<br>*Add "M" for Medical Grade Urethane |
|-------------------------|-----------------------------|---|--|---|
| Seal Range              | Body                        | Connector Assembly  | Main Seal Kit  | Seal Kit Pack   |
| SAE Threaded Holes      |                             |   |  |   |
| 7.938mmSAE              | CI30                        | CI30-SAE-0312   | CI30-SAE-0312-MSK  | CI30-SAE-0312-SKP   |
| 9.525mmSAE              | CI30                        | CI30-SAE-0375   | CI30-SAE-0375-MSK  | CI30-SAE-0375-SKP   |
| 11.113mmSAE             | CI30                        | CI30-SAE-0437   | CI30-SAE-0437-MSK  | CI30-SAE-0437-SKP   |
| 12.700mmSAE             | CI31                        | CI31-SAE-0500   | CI31-SAE-0500-MSK  | CI31-SAE-0500-SKP   |
| 14.288mmSAE             | CI31                        | CI31-SAE-0562   | CI31-SAE-0562-MSK  | CI31-SAE-0562-SKP   |
| 15.875mmSAE             | CI31                        | CI31-SAE-0625   | CI31-SAE-0625-MSK  | CI31-SAE-0625-SKP   |
| 17.463mmSAE             | CI31                        | CI31-SAE-0687   | CI31-SAE-0687-MSK  | CI31-SAE-0687-SKP   |
| 19.050mmSAE             | CI32                        | CI32-SAE-0750   | CI32-SAE-0750-MSK  | CI32-SAE-0750-SKP   |
| 20.638mmSae             | CI32                        | CI32-SAE-0812   | CI32-SAE-0812-MSK  | CI32-SAE-0812-SKP   |
| 22.225mmSAE             | CI32                        | CI32-SAE-0875   | CI32-SAE-0875-MSK  | CI32-SAE-0875-SKP   |
| 23.813mmSAE             | CI32                        | CI32-SAE-0937   | CI32-SAE-0937-MSK  | CI32-SAE-0937-SKP   |
| 25.400mmSAE             | CI32                        | CI32-SAE-1000   | CI32-SAE-1000-MSK  | CI32-SAE-1000-SKP   |
| 26.987mmSAE             | CI33                        | CI33-SAE-1062   | CI33-SAE-1062-MSK  | CI33-SAE-1062-SKP   |
| 28.575mmSAE             | CI33                        | CI33-SAE-1125   | CI33-SAE-1125-MSK  | CI33-SAE-1125-SKP   |
| 30.162mmSAE             | CI33                        | CI33-SAE-1187   | CI33-SAE-1187-MSK  | CI33-SAE-1187-SKP   |
| 31.750mmSAE             | CI33                        | CI33-SAE-1250   | CI33-SAE-1250-MSK  | CI33-SAE-1250-SKP   |
| 33.338mmSAE             | CI34                        | CI34-SAE-1312   | CI34-SAE-1312-MSK  | CI34-SAE-1312-SKP   |
| 34.925mmSAE             | CI34                        | CI34-SAE-1375   | CI34-SAE-1375-MSK  | CI34-SAE-1375-SKP   |
| 36.513mmSAE             | CI34                        | CI34-SAE-1437   | CI34-SAE-1437-MSK  | CI34-SAE-1437-SKP   |
| 38.100mmSAE             | CI34                        | CI34-SAE-1500   | CI34-SAE-1500-MSK  | CI34-SAE-1500-SKP   |
| 39.688mmSAE             | CI35                        | CI35-SAE-1562   | CI35-SAE-1562-MSK  | CI35-SAE-1562-SKP   |
| 41.275mmSAE             | CI35                        | CI35-SAE-1625   | CI35-SAE-1625-MSK  | CI35-SAE-1625-SKP   |
| 42.857mmSAE             | CI35                        | CI35-SAE-1687   | CI35-SAE-1687-MSK  | CI35-SAE-1687-SKP   |
| 44.450mmSAE             | CI35                        | CI35-SAE-1750   | CI35-SAE-1750-MSK  | CI35-SAE-1750-SKP   |

# Air Actuated Internal Connector

|                         |                             |   |  |   |
|-------------------------|-----------------------------|---|--|---|
| Threaded Bore Connector | Connector w/o main seal kit |  |  Includes washer, seal and nose | Includes 5 Proprietary Grade Seals<br>*Add "M" for Medical Grade Urethane |
| <b>Seal Range</b>       | <b>Body</b>                 | <b>Connector Assembly</b>   | <b>Main Seal Kit</b>   | <b>Seal Kit Pack</b>  |
| 46.031mmSAE             | CI35                        | CI35-SAE-1812   | CI35-SAE-1812-MSK  | CI35-SAE-1812-SKP   |
| 47.625mmSAE             | CI35                        | CI35-SAE-1875   | CI35-SAE-1875-MSK  | CI35-SAE-1875-SKP   |
| 49.205mmSAE             | CI36                        | CI36-SAE-1937   | CI36-SAE-1937-MSK  | CI36-SAE-1937-SKP   |
| 50.800mmSAE             | CI36                        | CI36-SAE-2000   | CI36-SAE-2000-MSK  | CI36-SAE-2000-SKP   |
| 57.150mmSAE             | CI36                        | CI36-SAE-2250   | CI36-SAE-2250-MSK  | CI36-SAE-2250-SKP   |
| 63.500mmSAE             | CI37                        | CI37-SAE-2500   | CI37-SAE-2500-MSK  | CI37-SAE-2500-SKP   |

# Air Actuated Internal Connector

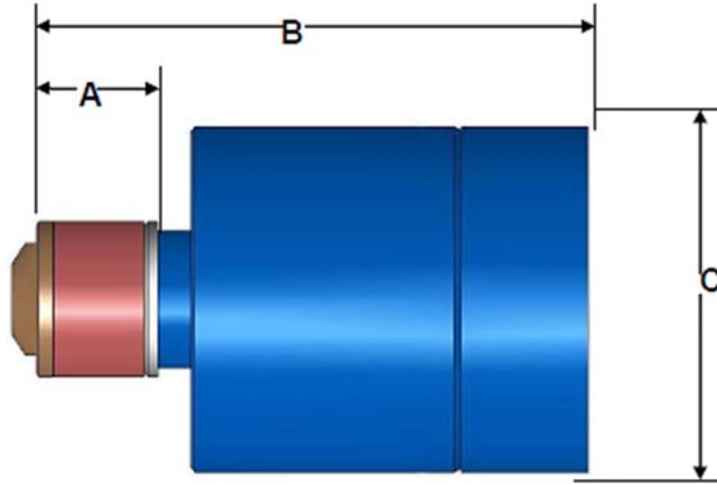

CI 모델 사이즈(mm)

| Body size | A      | B       | C       |
|-----------|--------|---------|---------|
| 30        | 13.970 | 51.054  | 31.750  |
| 31        | 14.224 | 61.976  | 39.624  |
| 32        | 14.478 | 61.976  | 39.624  |
| 33        | 28.194 | 67.818  | 60.452  |
| 34        | 28.194 | 68.834  | 60.452  |
| 35        | 38.100 | 101.600 | 88.900  |
| 36        | 38.862 | 102.362 | 88.900  |
| 37        | 38.608 | 96.774  | 107.950 |
| 38        | 38.608 | 96.774  | 107.950 |
| 39        | 38.608 | 96.774  | 107.950 |
| 40        | 38.608 | 96.774  | 120.650 |

\*A는 최소 삽입 깊이에 해당합니다.  
 사이즈 정보는 참고용 입니다

# Air Actuated Internal Connector

Spring Mount Attachment Option

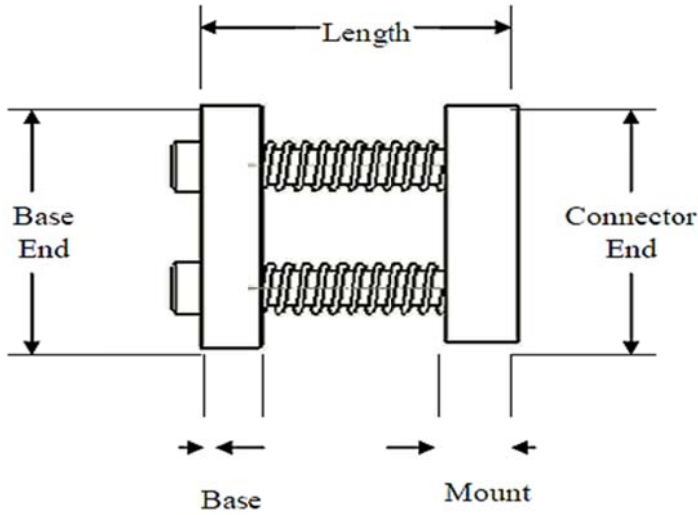

CI Spring-Mount 사이즈(mm)

| Connector | Spring Mount Kit | Base End | Bolt Head | Base   | Length | Mount  | Connector End |
|-----------|------------------|----------|-----------|--------|--------|--------|---------------|
| CI30      | SPRINGMOUNT CI30 | 44.45    | 4.763     | 9.652  | 49.276 | 11.176 | 44.45         |
| CI31      | SPRINGMOUNT CI31 | 44.45    | 4.763     | 9.652  | 49.276 | 11.176 | 43.18         |
| CI32      | SPRINGMOUNT CI32 | 44.45    | 4.763     | 9.652  | 49.276 | 11.176 | 43.18         |
| CI33      | SPRINGMOUNT CI33 | 56.642   | 4.763     | 9.652  | 49.276 | 11.176 | 55.88         |
| CI34      | SPRINGMOUNT CI34 | 56.642   | 4.763     | 9.652  | 49.276 | 11.176 | 55.88         |
| CI35      | SPRINGMOUNT CI35 | 88.392   | 6.350     | 12.700 | 96.774 | 14.224 | 84.582        |
| CI36      | SPRINGMOUNT CI36 | 88.392   | 6.350     | 12.700 | 96.774 | 14.224 | 84.582        |
| CI37      | SPRINGMOUNT CI37 | 107.442  | 6.350     | 12.700 | 96.774 | 14.224 | 102.362       |
| CI38      | SPRINGMOUNT CI38 | 107.442  | 6.350     | 12.700 | 96.774 | 14.224 | 102.362       |
| CI39      | SPRINGMOUNT CI39 | 107.442  | 6.350     | 12.700 | 96.774 | 14.224 | 102.362       |
| CI40      | SPRINGMOUNT CI40 | 107.442  | 6.350     | 12.700 | 96.774 | 14.224 | 102.362       |

Spring Mount Kit은 커넥터 조립에 따라 개별 아이템으로 주문 가능합니다.

# Air Actuated External Connector

CTS Connects™

External (OD) Air Actuated Connectors



## 공기 작동 커넥터 (Air Actuated Connectors)

CTS의 공기 작동 내부 커넥터는 매끄러운 표면이나 거친 표면 혹은 나선형의 제품 부위에도 효과적으로 밀착될 수 있습니다. 커넥터는 공기에 의해 움직이는 내부 피스톤으로 구성되어 있습니다. 피스톤은 CTS가 제품에 맞게 제공하는 고유의 실링 재를 표면의 형태나 마감에 관계없이 모든 테스트 압력 요건을 충족시키도록 부품 표면 단단하게 밀착하여 압축시키는 역할을 합니다.

- 제품 표면을 손상시키지 않는 최상의 실링
- 작업자의 부상과 피로를 최소화하는 자동 실링
- 향상된 전기 전도율을 위한 대형 테스트/필 포트 (test/fill port)
- 충격 제한 장치 내장
- 쉬운 실(seal) 교체
- 긴 수명

## 작동 방법

실링 되어야 하는 부위가 CTS Connect 커넥터에 위치 되고 스타트 스위치를 당기면 파일럿 공기 압력이 배출됩니다.

자동 사용시에는 실린더가 CTS 커넥터를 실링 될 제품으로 전진 시킵니다.

진공 사용시, 진공이 커넥터 안에서 제품을 잡고 있을 것이기 때문에 안전 도구는 필요하지 않습니다. 압력 사용 시에는 스타트 스위치를 당겨 추가 적용이 가능합니다.

자동 작동 시에는 압력이 가해지기 전 파일럿 압력이 방출 될 경우, 압력 분출을 막기 위한 부품이나 실링 제한 장치를 실린더가 전진시킵니다.

커넥터(CO)의 압력 범위는 진공에서 500 psi 입니다

## 실링

CTS Connect™의 커넥터는 매끄럽거나 거친 표면, 그리고 나선형 홀 (NPT, Metric, or SAE)에 적합합니다. CTS가 제공하는 고유의 실링 재는 절단과 마모에 대한 내구성은 물론, 최상의 압출 성능을 제공합니다. 또한 더 길어진 수명을 자랑하며 모든 커넥터에 맞는 표준 형 실링 재입니다. 이용 가능한 실링 재료는 아래와 같습니다.

- CTS가 제공하는 고유의 실링 재
- 의료용 우레탄

## 파일럿 압력(Pilot Pressure)

CTS Connect 의 커넥터들은 실링 수명에 필요한 최소한의 압력으로 셋팅 되도록 조절된 파일럿 압력을 사용합니다. 실링 수명을 연장 시킬 수 있는 정상적인 파일럿 압력 범위는 60 - 90psi 입니다. 거친 표면이나 NPT, Metric, SAE 연결에는 더 높은 압력이 요구될 수 있습니다. 더 높은 파일럿 압력이 요구될 경우 부스터 또한 이용 가능합니다.

# Air Actuated External Connector

## CO Connector

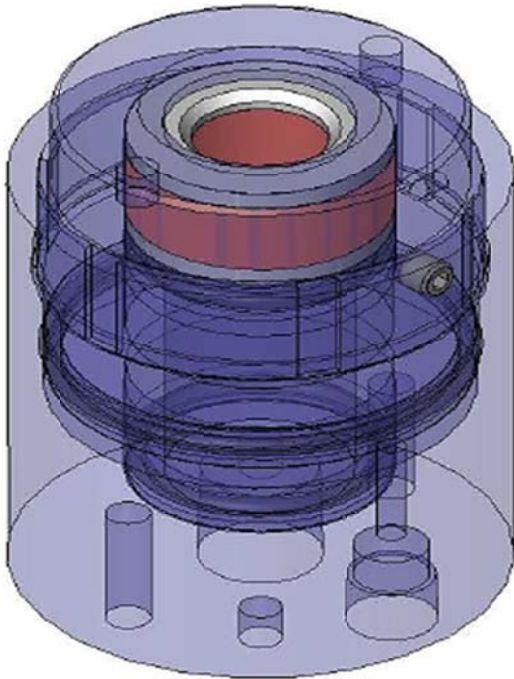

| CTS Connect CO Connector 사양                                    |
|--|
| 제품 홀(Hole) 사이즈: 0.762- 83.871mm ID                             |
| 나선형 홀: 3.175mm-63.500mmFNPT, M8-M48,<br>SAE 7.937mm - 63.500mm |
| 테스트압력: vacuum - 500psig  |
| 파일럿 압력: 일반적으로 60-90psig  |
| 커넥터 바디: 알루미늄   |
| 워셔 재질: 스테인리스 스틸  |
| 피스톤: 알루미늄  |
| 나선형 커넥터 노즈: 동(brass)   |
| O-링: Buna N  |
| 제품 실링 재: 일반형과 나선형 커넥터에 맞게 CTS<br>가 제공하는 고유의 실링 재               |
| 선택 실링 재: 의료용 우레탄   |

## 커넥터 부품 상세도

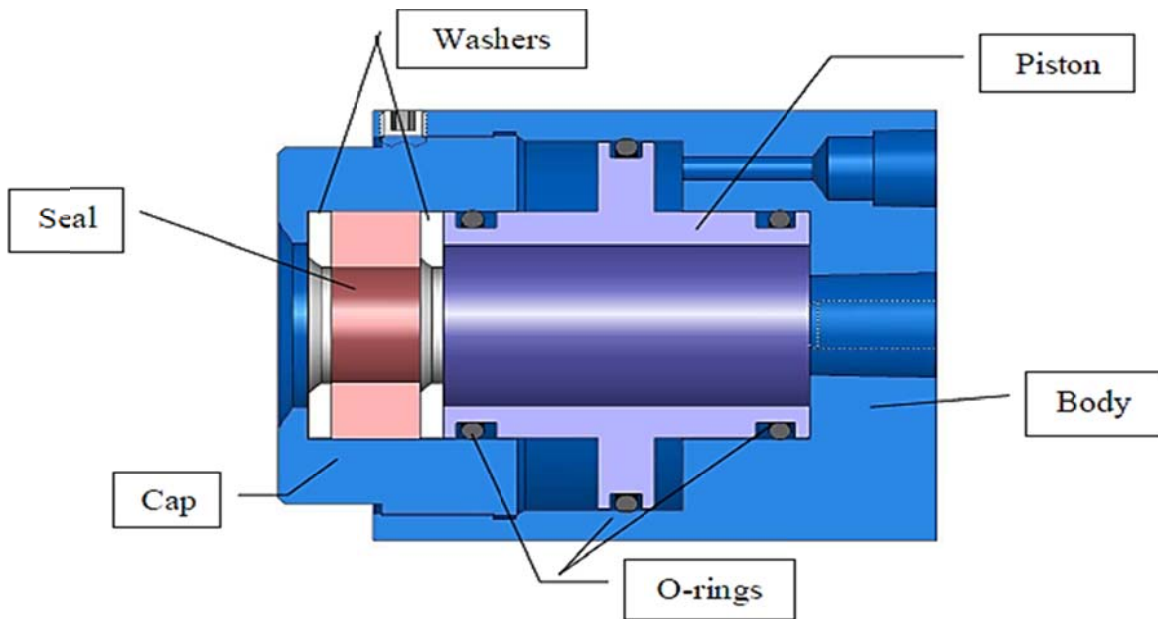



## Air Actuated External Connector

| Smooth Tube Connectors | Connector w/o main seal kit |  |  Includes two washers and seal | Includes 5 proprietary Grade Seals<br>Add "M" for Medical Grade Urethane |
|------------------------|-----------------------------|---|---|--|
| Seal Range             | Body                        | Connector Assembly  | Main Seal Kit   | Seal Kit Pack  |
| <b>CO30</b>            |                             |   |   |  |
| 0.762 - 1.270          | CO30                        | CO30-AA   | CO30-AA-MSK   | CO30-AA-SKP  |
| 1.270 - 2.032          | CO30                        | CO30-AB   | CO30-AB-MSK   | CO30-AB-SKP  |
| 2.032 - 3.302          | CO30                        | CO30-AC   | CO30-AC-MSK   | CO30-AC-SKP  |
| <b>CO31</b>            |                             |   |   |  |
| 2.540 - 4.572          | CO31                        | CO31-AA   | CO31-AA-MSK   | CO31-AA-SKP  |
| 4.572 - 6.604          | CO31                        | CO31-AB   | CO31-AB-MSK   | CO31-AA-SKP  |
| 6.604 - 8.636          | CO31                        | CO31-AC   | CO31-AC-MSK   | CO31-AA-SKP  |
| 8.636 - 10.668         | CO31                        | CO31-AE   | CO31-AE-MSK   | CO31-AA-SKP  |
| 10.668 - 12.954        | CO31                        | CO31-AF   | CO31-AF-MSK   | CO31-AA-SKP  |
| <b>CO32</b>            |                             |   |   |  |
| 10.998 - 13.004        | CO32                        | CO32-AA   | CO32-AA-MSK   | CO32-AA-SKP  |
| 13.004 - 15.011        | CO32                        | CO32-AD   | CO32-AD-MSK   | CO32-AD-SKP  |
| 15.011 - 16.992        | CO32                        | CO32-AE   | CO32-AE-MSK   | CO32-AE-SKP  |
| 16.992 - 19.050        | CO32                        | CO32-AG   | CO32-AG-MSK   | CO32-AG-SKP  |
| 19.050 - 21.006        | CO32                        | CO32-AH   | CO32-AH-MSK   | CO32-AH-SKP  |
| <b>CO33</b>            |                             |   |   |  |
| 19.989 - 21.997        | CO33                        | C033-AC   | C033-AC-MSK   | C033-AC-SKP  |
| 21.997 - 24.003        | CO33                        | C033-AE   | C033-AE-MSK   | C033-AD-SKP  |
| 24.003 - 27.999        | CO33                        | C033-AF   | C033-AF-MSK   | C033-AA-SKP  |
| 22.999 - 29.997        | CO33                        | C033-AG   | C033-AG-MSK   | C033-AB-SKP  |
| 29.997 - 32.004        | CO33                        | C033-AH   | C033-AH-MSK   | C033-AD-SKP  |

# Air Actuated External Connector

| <p><b>Smooth Tube Connectors</b></p> | <p>Connector w/o main seal kit</p> |  |  <p>cludes<br/>/o<br/>ashers<br/>id seal</p> | <p>Includes 5 proprietary Grade Seals<br/>Add "M" for Medical Grade Urethane</p> |
|--------------------------------------|------------------------------------|---|---|--|
| Seal Range                           | Body                               | Connector Assembly  | Main Seal Kit   | Seal Kit Pack  |
| <b>CO33</b>                          |                                    |   |   |  |
| 32.004 - 34.011                      | CO33                               | CO33-AJ   | CO33-AJ-MSK   | CO33-AJ-SKP  |
| 34.011 - 35.992                      | CO33                               | CO33-AK   | CO33-AK-MSK   | CO33-AK-SKP  |
| 35.992 - 37.998                      | CO33                               | CO33-AL   | CO33-AL-MSK   | CO33-AL-SKP  |
| <b>CO34</b>                          |                                    |   |   |  |
| 37.998 - 40.996                      | CO34                               | CO34-AA   | CO34-AA-MSK   | CO34-AA-SKP  |
| 40.996 - 43.993                      | CO34                               | CO34-AC   | CO34-AC-MSK   | CO34-AC-SKP  |
| 43.993 - 46.990                      | CO34                               | CO34-AD   | CO34-AD-MSK   | CO34-AD-SKP  |
| 46.990 - 50.013                      | CO34                               | CO34-AF   | CO34-AF-MSK   | CO34-AF-SKP  |
| <b>CO35</b>                          |                                    |   |   |  |
| 50.013 - 53.010                      | CO35                               | CO35-AA   | CO35-AA-MSK   | CO35-AA-SKP  |
| 53.010 - 56.007                      | CO35                               | CO35-AB   | CO35-AB-MSK   | CO35-AB-SKP  |
| 56.007 - 59.004                      | CO35                               | CO35-AC   | CO35-AC-MSK   | CO35-AC-SKP  |
| 59.004 - 62.001                      | CO35                               | CO35-AE   | CO35-AE-MSK   | CO35-AE-SKP  |
| 62.001 - 64.999                      | CO35                               | CO35-AF   | CO35-AF-MSK   | CO35-AF-SKP  |
| 64.999 - 67.996                      | CO35                               | CO35-AG   | CO35-AG-MSK   | CO35-AG-SKP  |
| 67.996 - 70.993                      | CO35                               | CO35-AH   | CO35-AH-MSK   | CO35-AH-SKP  |
| 70.993 - 73.990                      | CO35                               | CO35-AI   | CO35-AI-MSK   | CO35-AI-SKP  |
| 73.990 - 83.871                      | CO35                               | CO35-AJ   | CO35-AJ-MSK   | CO35-AJ-SKP  |



## Air Actuated External Connector

| Threaded Pipe Connectors    | Connect w/o main seal kit |  |  | Includes 5 proprietary Grade Seals<br>Add "M" for Medical Grade Urethane |
|-----------------------------|---------------------------|---|---|--|
| Seal Range                  | Body                      | Connector Assembly  | Main Seal Kit   | Seal Kit Pack  |
| <b>NPT Threaded Tube</b>    |                           |   |   |  |
| 3.175mmNPT                  | CO31                      | CO31-NPT-0125   | CO31-NPT-0125-MSK   | CO31-NPT-0125-SKP  |
| 6.350mmNPT                  | CO32                      | CO32-NPT-0250   | CO32-NPT-0250-MSK   | CO32-NPT-0250-SKP  |
| 9.525mmNPT                  | CO32                      | CO32-NPT-0375   | CO32-NPT-0375-MSK   | CO32-NPT-0375-SKP  |
| 12.700mmNPT                 | CO33                      | CO33-NPT-0500   | CO33-NPT-0500-MSK   | CO33-NPT-0500-SKP  |
| 19.050mmNPT                 | CO33                      | CO33-NPT-0750   | CO33-NPT-0750-MSK   | CO33-NPT-0750-SKP  |
| 25.400mmNPT                 | CO33                      | CO33-NPT-1000   | CO33-NPT-1000-MSK   | CO33-NPT-1000-SKP  |
| 32.750mmNPT                 | CO34                      | CO34-NPT-1250   | CO34-NPT-1250-MSK   | CO34-NPT-1250-SKP  |
| 38.100mmNPT                 | CO34                      | CO34-NPT-1500   | CO34-NPT-1500-MSK   | CO34-NPT-1500-SKP  |
| 50.800mmNPT                 | CO35                      | CO35-NPT-2000   | CO35-NPT-2000-MSK   | CO35-NPT-2000-SKP  |
| 63.500mmNPT                 | CO35                      | CO35-NPT-2500   | CO35-NPT-2500-MSK   | CO35-NPT-2500-SKP  |
| <b>Metric Threaded Tube</b> |                           |   |   |  |
| M8                          | CO31                      | CO31-M8   | CO31-M8-MSK   | CO31-M8-SKP  |
| M10                         | CO31                      | CO31-M10  | CO31-M10-MSK  | CO31-M10-SKP   |
| M12                         | CO32                      | CO32-M12  | CO32-M12-MSK  | CO32-M12-SKP   |
| M14                         | CO32                      | CO32-M14  | CO32-M14-MSK  | CO32-M14-SKP   |
| M16                         | CO32                      | CO32-M16  | CO32-M16-MSK  | CO32-M16-SKP   |
| M18                         | CO32                      | CO32-M18  | CO32-M18-MSK  | CO32-M18-SKP   |
| M20                         | CO33                      | CO33-M20  | CO33-M20-MSK  | CO33-M20-SKP   |
| M22                         | CO33                      | CO33-M22  | CO33-M22-MSK  | CO33-M22-SKP   |
| M24                         | CO33                      | CO33-M24  | CO33-M24-MSK  | CO33-M24-SKP   |
| M26                         | CO33                      | CO33-M26  | CO33-M26-MSK  | CO33-M26-SKP   |
| M27                         | CO33                      | CO33-M27  | CO33-M27-MSK  | CO33-M27-SKP   |
| M33                         | CO33                      | CO33-M33  | CO33-M33-MSK  | CO33-M33-SKP   |
| M36                         | CO33                      | CO33-M36  | CO33-M36-MSK  | CO33-M36-SKP   |

## Air Actuated External Connector

|                                 |                           |   |  |   |
|---------------------------------|---------------------------|---|--|---|
| <b>Threaded Pipe Connectors</b> | Connect w/o main seal kit |  |  Includes<br>w/o<br>washers<br>and seal | Includes 5 Propriety Grade Seals<br>*Add "M" for Medical Grade Urethane |
| <b>Seal Range</b>               | <b>Body</b>               | <b>Connector Assembly</b>   | <b>Main Seal Kit</b>   | <b>Seal Kit Pack</b>  |
| <b>Metric Threaded Tube</b>     |                           |   |  |   |
| M42                             | CO34                      | CO34-M42  | CO34-M42-MSK   | CO34-M42-SKP  |
| M45                             | CO34                      | CO34-M45  | CO34-M45-MSK   | CO34-M45-SKP  |
| M48                             | CO34                      | CO34-M48  | CO34-M48-MSK   | CO34-M48-SKP  |
| <b>SAE Threaded Tube</b>        |                           |   |  |   |
| 7.938mmSAE                      | CO31                      | CO31-SAE-0312   | CO31-SAE-0312-MSK  | CO31-SAE-0312-SKP   |
| 9.525mmSAE                      | CO31                      | CO31-SAE-0375   | CO31-SAE-0375-MSK  | CO31-SAE-0375-SKP   |
| 11.113mmSAE                     | CO31                      | CO31-SAE-0437   | CO31-SAE-0437-MSK  | CO31-SAE-0437-SKP   |
| 12.700mmSAE                     | CO31                      | CO31-SAE-0500   | CO31-SAE-0500-MSK  | CO31-SAE-0500-SKP   |
| 14.288mmSAE                     | CO32                      | CO32-SAE-0562   | CO32-SAE-0562-MSK  | CO32-SAE-0562-SKP   |
| 15.875mmSAE                     | CO32                      | CO32-SAE-0625   | CO32-SAE-0625-MSK  | CO32-SAE-0625-SKP   |
| 17.463mmSAE                     | CO32                      | CO32-SAE-0687   | CO32-SAE-0687-MSK  | CO32-SAE-0687-SKP   |
| 19.050mmSAE                     | CO32                      | CO32-SAE-0750   | CO32-SAE-0750-MSK  | CO32-SAE-0750-SKP   |
| 20.638mmSae                     | CO32                      | CO32-SAE-0812   | CO32-SAE-0812-MSK  | CO32-SAE-0812-SKP   |
| 22.225mmSAE                     | CO33                      | CO33-SAE-0875   | CO33-SAE-0875-MSK  | CO33-SAE-0875-SKP   |
| 23.813mmSAE                     | CO33                      | CO33-SAE-0937   | CO33-SAE-0937-MSK  | CO33-SAE-0937-SKP   |
| 25.400mmSAE                     | CO33                      | CO33-SAE-1000   | CO33-SAE-1000-MSK  | CO33-SAE-1000-SKP   |
| 26.987mmSAE                     | CO33                      | CO33-SAE-1062   | CO33-SAE-1062-MSK  | CO33-SAE-1062-SKP   |
| 28.575mmSAE                     | CO33                      | CO33-SAE-1125   | CO33-SAE-1125-MSK  | CO33-SAE-1125-SKP   |
| 30.162mmSAE                     | CO33                      | CO33-SAE-1187   | CO33-SAE-1187-MSK  | CO33-SAE-1187-SKP   |
| 31.750mmSAE                     | CO33                      | CO33-SAE-1250   | CO33-SAE-1250-MSK  | CO33-SAE-1250-SKP   |
| 33.338mmSAE                     | CO33                      | CO33-SAE-1312   | CO33-SAE-1312-MSK  | CO33-SAE-1312-SKP   |
| 34.925mmSAE                     | CO33                      | CO33-SAE-1375   | CO33-SAE-1375-MSK  | CO33-SAE-1375-SKP   |
| 36.513mmSAE                     | CO33                      | CO33-SAE-1437   | CO33-SAE-1437-MSK  | CO33-SAE-1437-SKP   |
| 38.100mmSAE                     | CO33                      | CO33-SAE-1500   | CO33-SAE-1500-MSK  | CO33-SAE-1500-SKP   |
| 39.688mmSAE                     | CO34                      | CO34-SAE-1562   | CO34-SAE-1562-MSK  | CO34-SAE-1562-SKP   |

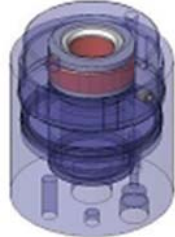
# Air Actuated External Connector

|  |                                  |   |   |   |
|--|----------------------------------|---|---|---|
| <p><b>Threaded Pipe Connectors</b></p> | <p>Connect w/o main seal kit</p> |  |  <p>cludes<br/>/o<br/>ashers<br/>id seal</p> | <p>Includes 5 Propriety Grade Seals<br/>*Add "M" for Medical Grade Urethane</p> |
| <p><b>Seal Range</b></p>               | <p><b>Body</b></p>               | <p><b>Connector Assembly</b></p>  | <p><b>Main Seal Kit</b></p>   | <p><b>Seal Kit Pack</b></p>   |
| <p><b>SAE Threaded Tube</b></p>        |                                  |   |   |   |
| <p>41.275mmSAE</p>                     | <p>CO34</p>                      | <p>CO34-SAE-1625</p>  | <p>CO34-SAE-1625-MSK</p>  | <p>CO34-SAE-1625-SKP</p>  |
| <p>42.857mmSAE</p>                     | <p>CO34</p>                      | <p>CO34-SAE-1687</p>  | <p>CO34-SAE-1687-MSK</p>  | <p>CO34-SAE-1687-SKP</p>  |
| <p>44.450mmSAE</p>                     | <p>CO34</p>                      | <p>CO34-SAE-1750</p>  | <p>CO34-SAE-1750-MSK</p>  | <p>CO34-SAE-1750-SKP</p>  |
| <p>46.031mmSAE</p>                     | <p>CO34</p>                      | <p>CO34-SAE-1812</p>  | <p>CO34-SAE-1812-MSK</p>  | <p>CO34-SAE-1812-SKP</p>  |
| <p>47.625mmSAE</p>                     | <p>CO34</p>                      | <p>CO34-SAE-1875</p>  | <p>CO34-SAE-1875-MSK</p>  | <p>CO34-SAE-1875-SKP</p>  |
| <p>49.205mmSAE</p>                     | <p>CO34</p>                      | <p>CO34-SAE-1937</p>  | <p>CO34-SAE-1937-MSK</p>  | <p>CO34-SAE-1937-SKP</p>  |
| <p>50.800mmSAE</p>                     | <p>CO35</p>                      | <p>CO35-SAE-2000</p>  | <p>CO35-SAE-2000-MSK</p>  | <p>CO35-SAE-2000-SKP</p>  |
| <p>63.500mmSAE</p>                     | <p>CO35</p>                      | <p>CO35-SAE-2500</p>  | <p>CO35-SAE-2500-MSK</p>  | <p>CO35-SAE-2500-SKP</p>  |

# Air Actuated External Connector

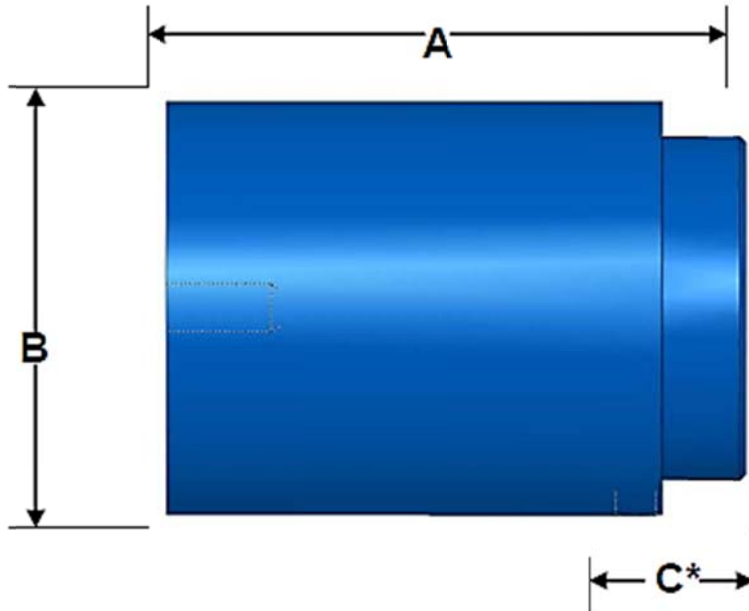

| CO 모델 사이즈(mm) |        |         |        |
|---------------|--------|---------|--------|
| Body Size     | A      | B       | C      |
| CO30          | 43.688 | 21.336  | 12.954 |
| CO31          | 51.562 | 37.846  | 12.954 |
| CO32          | 70.612 | 56.388  | 15.24  |
| CO33          | 88.9   | 78.994  | 24.892 |
| CO34          | 114.3  | 107.442 | 38.354 |
| CO35          | 116.84 | 139.192 | 36.83  |

\* C는 최소 삽입 깊이에 해당합니다.

사이즈 정보는 참고용일 뿐 입니다

# Air Actuated External Connector

Parts and Accessories  
Tapered Guide Adapter

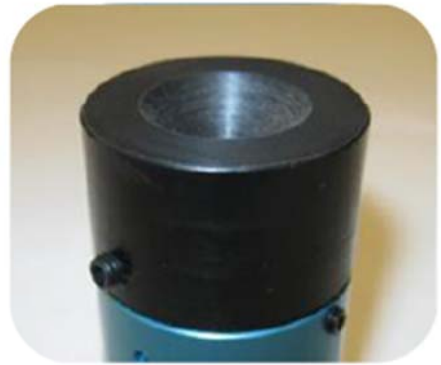
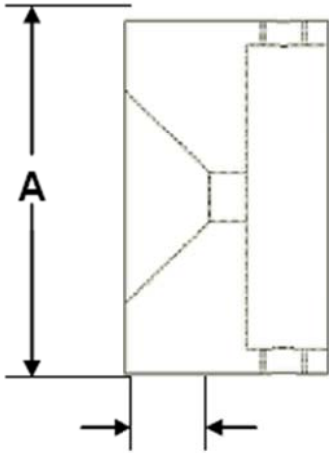

## 사이즈표

| Connector Body | A<br>(직경) | B<br>(추가 삽입 깊이) |
|----------------|-----------|-----------------|
| CO30           | N/A       | N/A             |
| CO31           | 37.846    | 12.700          |
| CO32           | 56.388    | 12.700          |
| CO33           | 78.994    | 12.700          |
| CO34           | 107.442   | 12.700          |
| CO35           | 139.192   | 12.700          |

\* 어댑터는 개별 아이템으로 주문 됩니다.

\* 어댑터는 각각의 커넥터에 따라 다릅니다. 각 부품 번호는 *LEADIN* 에 따른 커넥터 부품 넘버를 구성합니다.

# Air Actuated External Connector

Spring Mount Attachment Option

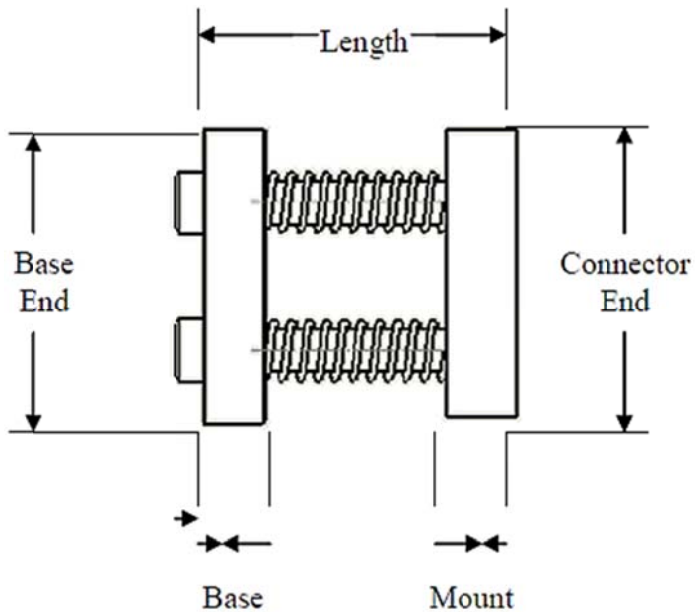

CO Spring-Mount 사이즈

| Connector | Spring Mount Kit         | Base End | Bolt Head | Base   | Length | Mount  | Connector End |
|-----------|--------------------------|----------|-----------|--------|--------|--------|---------------|
| CO30      | SPRINGMOUNT CO30         | 44.450   | 4.763     | 9.652  | 49.276 | 11.176 | 44.450        |
| CO31      | SPRINGMOUNT CI31-32/CO31 | 44.450   | 4.763     | 9.652  | 49.276 | 11.176 | 43.180        |
| CO32      | SPRINGMOUNT CI33-34/CO32 | 56.642   | 4.763     | 9.652  | 49.276 | 11.176 | 55.880        |
| CO33      | SPRINGMOUNT CI35-36/CO33 | 88.392   | 6.350     | 12.700 | 96.774 | 14.224 | 84.582        |
| CO34      | SPRINGMOUNT CI37-38/CO34 | 107.442  | 6.350     | 12.700 | 96.774 | 14.224 | 102.362       |
| CO35      | SPRINGMOUNT CO35         | 139.700  | 6.350     | 12.700 | 96.774 | 14.224 | 131.826       |

\*Spring Mount Kit은 알맞은 커넥터 부품에 맞춰 개별적으로 주문 됩니다



# Manual Internal Connector

CTS Connects™  
Manual Seal Connectors



## 수동 실링 커넥터(Manual Seal Connectors)

CTS의 내부 핸드 커넥터는 매끄러운 표면이나 거친 표면 혹은 나선형의 제품 부위에도 효과적으로 밀착될 수 있습니다. 커넥터는 캠(Cam)에 의해 움직이는 피스톤으로 구성되어 있습니다. 피스톤은 CTS가 제품에 맞게 제공하는 고유의 실링 재를 표면의 형태나 마감에 관계없이 모든 테스트 압력 요건을 충족시키도록 부품 표면 단단하게 밀착하여 압축시키는 역할을 합니다.

CTS Connect™ 의 커넥터들은 다음 장점을 제공합니다.

- 부품 표면을 손상시키지 않는 최상의 실링
- ID 커넥터 모델에 나선형의 끝이 좁아지는 노즈 사용
- 향상된 전기 전도율을 위한 대형 테스트/필 포트 (test/fill port)
- 쉬운 실(seal) 교체
- 긴 실링 수명

## 작동 방법

실링 되어야 하는 부위를 CTS Connect 커넥터 위로 위치 시키고 핸드 캠을 전진시키면 내부 피스톤이 제품 내부로 실링 재를 압축시킵니다

진공 이용 시, 진공이 커넥터 안에서 제품을 잡고 있을 것이기 때문에 안전 도구는 필요하지 않습니다  
압력 적용을 위해서는 부품 압력이 다 방출되기 전 실링 핸들이 분출 되는 것을 막기 위해 추가 부품이나 실링 제한 장치가 필요합니다.

내부 커넥터(HI Connectors)의 압력 범위는 30 finishes 에서 35PSI까지 이며 65finishes에서 50PSI, 125 finishes에서 75PSI, 그리고 나선형 포트에서 100PSI입니다.

## 실링

CTS Connect™의 커넥터는 매끄럽거나 거친 표면, 그리고 나선형 홀(NPT, Metric, or SAE)에 적합합니다. CTS가 제공하는 고유의 실링 재는 절단과 마모에 대한 CTS가 제공하는 고유의 실링 재는 절단과 마모에 대한 내구성은 물론, 최상의 압출 성능을 제공합니다. 또한 더 길어진 수명을 자랑하며 모든 커넥터에 맞는 표준 형 실링 재입니다.

이용 가능한 실링 재료는 아래와 같습니다

- CTS가 제공하는 고유의 실링 재
- 의료용 우레탄

# Manual Internal Connector

HI Type - Plug Style

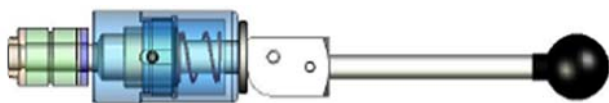

HIF Type - Fill Port

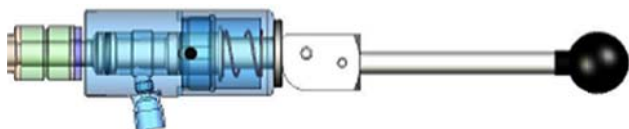

HIH Type - Fill Port with Handle

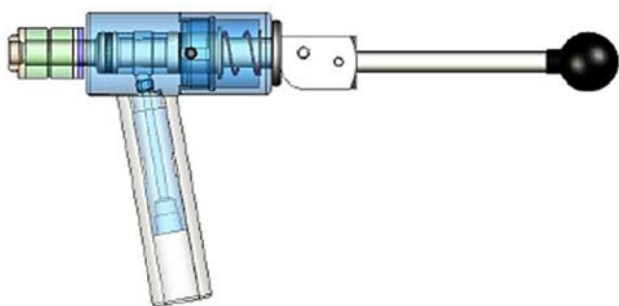

## CTS Connect HI Connector 사양

파트 홀 사이즈: 6.858 – 76.327mm I.D.

나선형 홀: 3.175 – 50.8mm FNPT, M8-M48,  
SAE 7.938-38.1mm

### 테스트 압력:

- Vacuum all finishes
- 35 PSI on 30 finishes
- 50 PSI on 65 finishes
- 75 PSI in 125 finishes
- 100 PSI on threaded ports

커넥터 바디: 알루미늄

워셔 재질: 스테인리스 스틸

스페이서: 알루미늄

스텝: 스테인리스 스틸

피스톤: 알루미늄

나선형 커넥터 노즈: 동(Brass)

O-링: Buna N



제품 실링 재: 일반적인 나선형 커넥터를 위한  
CTS 제공 실링 재

선택 실링 재: 의료용 우레탄

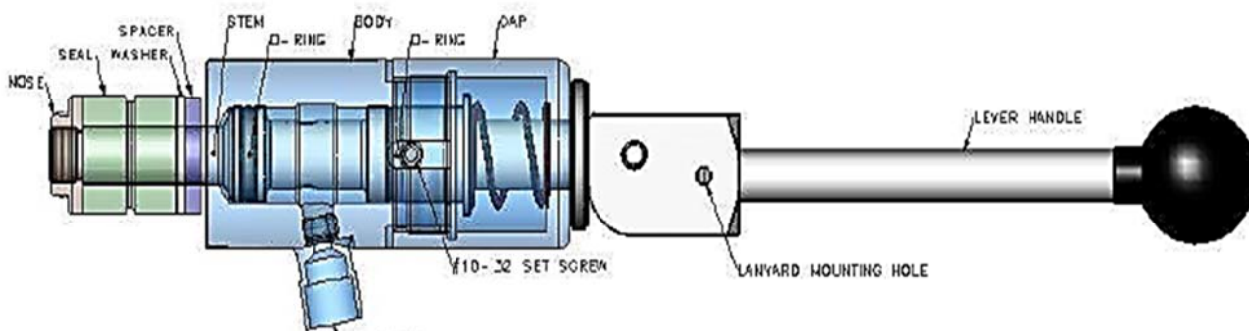

## 커넥터 조립 상세도





# Manual Internal Connector

| Smooth Bore Connectors |  |  |  |
|------------------------|---|--|---|
| Seal Range             | Plug  | Plug & Fill  | Plug & Fill w/Handle  |
| 7.366 - 7.874          | HI30-A  | HIF30-A  | HIH30-A   |
| 7.874 - 8.382          | HI30-AA   | HIF30-AA   | HIH30-AA  |
| 8.382 - 9.144          | HI30-AB   | HIF30-AB   | HIH30-AB  |
| 9.144 - 10.007         | HI30-AB1  | HIF30-AB1  | HIH30-AB1   |
| 10.007 - 10.998        | HI31-AA   | HIF31-AA   | HIH31-AA  |
| 10.998 - 11.989        | HI31-AA1  | HIF31-AA1  | HIH31-AA1   |
| 11.989 - 12.979        | HI31-AC   | HIF31-AC   | HIH31-AC  |
| 12.979 - 13.995        | HI31-ACI  | HIF31-ACI  | HIH31-ACI   |
| 13.995 - 15.113        | HI31-AD   | HIF31-AD   | HIH31-AD  |
| 15.113 - 16.002        | HI31-AD1  | HIF31-AD1  | HIH31-AD1   |
| 16.002 - 16.993        | HI32-AB   | HIF32-AB   | HIH32-AB  |
| 16.993 - 18.009        | HI32-AB1  | HIF32-AB1  | HIH32-AB1   |
| 18.009 - 18.999        | HI32-AD   | HIF32-AD   | HIH32-AD  |
| 18.999 - 19.990        | HI32-AD1  | HIF32-AD1  | HIH32-AD1   |
| 19.990 - 20.980        | HI32-AE   | HIF32-AE   | HIH32-AE  |
| 20.980 - 21.996        | HI32-AE1  | HIF32-AE1  | HIH32-AE1   |
| 21.996 - 22.987        | HI33-AA   | HIF33-AA   | HIH133-AA   |
| 22.987 - 24.003        | HI33-AA1  | HIF33-AA1  | HIH133-AA1  |
| 24.003 - 24.994        | HI33-AC   | HIF33-AC   | HIH133-AC   |
| 24.994 - 26.010        | HI33-ACI  | HIF33-ACI  | HIH133-ACI  |
| 26.010 - 27.000        | HI33-AD   | HIF33-AD   | HIH133-AD   |
| 27.000 - 27.991        | HI33-AD1  | HIF33-AD1  | HIH133-AD1  |
| 27.991 - 28.981        | HI34-AA   | HIF34-AA   | HIH34-AA  |
| 28.981 - 29.997        | HI34-AA1  | HIF34-AA1  | HIH34-AA1   |
| 29.997 - 30.988        | HI34-AC   | HIF34-AC   | HIH34-AC  |
| 30.988 - 32.004        | HI34-ACI  | HIF34-ACI  | HIH34-ACI   |
| 32.004 - 32.995        | HI34-AD   | HIF34-AD   | HIH34-AD  |



# Manual Internal Connector

| Smooth Bore Connectors |  |  |  |
|------------------------|---|--|---|
| Seal Range             | Plug  | Plug & Fill  | Plug & Fill w/Handle  |
| 32.995 - 34.011        | HI34-AD1  | HIF34-AD1  | HIH34-AD1   |
| 34.011 - 35.510        | HI35-AA   | HIF35-AA   | HIH35-AA  |
| 35.510 - 37.008        | HI35-AA1  | HIF35-AA1  | HIH35-AA1   |
| 37.008 - 38.507        | HI35-AB   | HIF35-AB   | HIH35-AB  |
| 38.507 - 40.005        | HI35-AB1  | HIF35-AB1  | HIH35-AB1   |
| 40.005 - 41.504        | HI35-AD   | HIF35-AD   | HIH35-AD  |
| 41.504 - 43.002        | HI35-AD1  | HIF35-AD1  | HIH35-AD1   |
| 43.002 - 44.983        | HI36-AA   | HIF36-AA   | NA  |
| 44.983 - 46.990        | HI36-AA1  | HIF36-AA1  | NA  |
| 46.990 - 48.997        | HI36-AB   | HIF36-AB   | NA  |
| 48.971 - 51.003        | HI36-AB1  | HIF36-AB1  | NA  |
| 51.003 - 53.010        | HI36-AD   | HIF36-AD   | NA  |
| 53.010 - 54.991        | HI36-AD1  | HIF36-AD1  | NA  |
| 54.991 - 56.998        | HI37-AA   | HIF37-AA   | NA  |
| 56.998 - 58.547        | HI37-AA1  | HIF37-AA1  | NA  |
| 58.547 - 60.554        | HI37-AB   | HIF37-AB   | NA  |
| 60.554 - 62.103        | HI37-AB1  | HIF37-AB1  | NA  |
| 62.103 - 63.881        | HI37-AD   | HIF37-AD   | NA  |
| 63.881 - 65.659        | HI37-AD1  | HIF37-AD1  | NA  |
| 65.659 - 67.437        | HI38-AA   | HIF38-AA   | NA  |
| 67.437 - 69.212        | HI38-AA1  | HIF38-AA1  | NA  |
| 69.212 - 70.993        | HI38-AB   | HIF38-AB   | NA  |
| 70.993 - 72.771        | HI38-AB1  | HIF38-AB1  | NA  |
| 72.771 - 74.549        | HI38-AD   | HIF38-AD   | NA  |
| 74.549 - 76.327        | HI38-AD1  | HIF38-AD1  | NA  |

# Manual Internal Connector



| Smooth Bore Connectors       |  |  |  |
|------------------------------|---|--|---|
| Seal Range                   | Plug  | Plug & Fill  | Plug & Fill w/Handle  |
| <b>NPT Threaded Holes</b>    |   |  |   |
| 3.175mmNPT                   | HI30-NPT-0125   | HIF30-NPT-0125   | HIH30-NPT-0125  |
| 6.350mmNPT                   | HI31-NPT-0250   | HIF31-NPT-0250   | HIH31-NPT-0250  |
| 9.525mmNPT                   | HI32-NPT-0375   | HIF32-NPT-0375   | HIH32-NPT-0375  |
| 12.700mmNPT                  | HI32-NPT-0500   | HIF32-NPT-0500   | HIH32-NPT-0500  |
| 19.050mmNPT                  | HI33-NPT-0750   | HIF33-NPT-0750   | HIH33-NPT-0750  |
| 25.400mmNPT                  | HI34-NPT-1000   | HIF34-NPT-1000   | HIH34-NPT-1000  |
| 31.750mmNPT                  | HI35-NPT-1250   | HIF35-NPT-1250   | HIH35-NPT-1250  |
| 38.100mmNPT                  | HI36-NPT-1500   | HIF36-NPT-1500   | NA  |
| 50.800mmNPT                  | HI37-NPT-2000   | HIF37-NPT-2000   | NA  |
| <b>Metric Threaded Holes</b> |   |  |   |
| M8                           | HI30-M8   | HIF30-M8   | HIH30-M8  |
| M10                          | HI30-M10  | HIF30-M10  | HIH30-M10   |
| M12                          | HI31-M12  | HIF31-M12  | HIH31-M12   |
| M14                          | HI31-M14  | HIF31-M14  | HIH31-M14   |
| M16                          | HI31-M16  | HIF31-M16  | HIH31-M16   |
| M18                          | HI31-M18  | HIF31-M18  | HIH31-M18   |
| M20                          | HI32-M20  | HIF32-M20  | HIH32-M20   |
| M22                          | HI32-M22  | HIF32-M22  | HIH32-M22   |
| M24                          | HI32-M24  | HF32-M24   | HIH32-M24   |
| M26                          | HI33-M26  | HIF33-M26  | HIH33-M26   |
| M27                          | HI33-M27  | HIF33-M27  | HIH33-M27   |
| M33                          | HI34-M33  | HIF34-M33  | HIH34-M33   |
| M35                          | HI34-M35  | HIF34-M35  | HIH34-M35   |
| M42                          | HI35-M42  | HIF34-M42  | HIH34-M42   |
| M45                          | HI35-M45  | HIF34-M345   | HIH34-M45   |
| M48                          | HI35-M48  | HIF34-M48  | NA  |



# Manual Internal Connector

| Smooth Bore Connectors |  |  |  |
|------------------------|---|--|---|
| Seal Range             | Plug  | Plug & Fill  | Plug & Fill w/Handle  |
| SAE Threaded Holes     |   |  |   |
| 7.938mmSAE             | HI30-SAE-0312   | HIF30-SAE-0312   | HIH30-SAE-0312  |
| 9.525mmSAE             | HI30-SAE-0375   | HIF30-SAE-0375   | HIH30-SAE-0375  |
| 11.113mmSAE            | HI30-SAE-0437   | HIF30-SAE-0437   | HIH30-SAE-0437  |
| 12.700mmSAE            | HI31-SAE-0500   | HIF31-SAE-0500   | HIH31-SAE-0500  |
| 14.288mmSAE            | HI31-SAE-0562   | HIF31-SAE-0562   | HIH31-SAE-0562  |
| 15.875mmSAE            | HI31-SAE-0625   | HIF31-SAE-0625   | HIH31-SAE-0625  |
| 17.463mmSAE            | HI31-SAE-0687   | HIF31-SAE-0687   | HIH31-SAE-0687  |
| 19.050mmSAE            | HI32-SAE-0750   | HIF32-SAE-0750   | HIH32-SAE-0750  |
| 20.638mmSae            | HI32-SAE-0812   | HIF32-SAE-0812   | HIH32-SAE-0812  |
| 22.225mmSAE            | HI32-SAE-0875   | HIF32-SAE-0875   | HIH32-SAE-0875  |
| 23.813mmSAE            | HI32-SAE-0937   | HIF32-SAE-0937   | HIH32-SAE-0937  |
| 25.400mmSAE            | HI32-SAE-1000   | HIF32-SAE-1000   | HIH32-SAE-1000  |
| 26.987mmSAE            | HI33-SAE-1062   | HIF33-SAE-1062   | HIH33-SAE-1062  |
| 28.575mmSAE            | HI33-SAE-1125   | HIF33-SAE-1125   | HIH33-SAE-1125  |
| 30.162mmSAE            | HI33-SAE-1187   | HIF33-SAE-1187   | HIH33-SAE-1187  |
| 31.750mmSAE            | HI33-SAE-1250   | HIF33-SAE-1250   | HIH33-SAE-1250  |
| 33.338mmSAE            | HI34-SAE-1312   | HIF34-SAE-1312   | HIH34-SAE-1312  |
| 34.925mmSAE            | HI34-SAE-1375   | HIF34-SAE-1375   | HIH34-SAE-1375  |
| 36.513mmSAE            | HI34-SAE-1437   | HIF34-SAE-1437   | HIH34-SAE-1437  |
| 38.100mmSAE            | HI34-SAE-1500   | HIF34-SAE-1500   | HIH34-SAE-1500  |
| 39.688mmSAE            | HI35-SAE-1562   | HIF35-SAE-1562   | HIH35-SAE-1562  |
| 41.275mmSAE            | HI35-SAE-1625   | HIF35-SAE-1625   | HIH35-SAE-1625  |
| 42.857mmSAE            | HI35-SAE-1687   | HIF35-SAE-1687   | HIH35-SAE-1687  |
| 44.450mmSAE            | HI35-SAE-1750   | HIF35-SAE-1750   | HIH35-SAE-1750  |
| 46.031mmSAE            | HI35-SAE-1812   | HIF35-SAE-1812   | HIH35-SAE-1812  |
| 47.625mmSAE            | HI35-SAE-1875   | HIF35-SAE-1875   | HIH35-SAE-1875  |

# Manual Internal Connector

---

|                                      |   |  |   |
|--------------------------------------|---|--|---|
| <p><b>Smooth Bore Connectors</b></p> |  |  |  |
| <p><b>Seal Range</b></p>             | <p><b>Plug</b></p>  | <p><b>Plug &amp; Fill</b></p>  | <p><b>Plug &amp; Fill w/Handle</b></p>  |
| <p><b>SAE Threaded Holes</b></p>     |   |  |   |
| <p>42.857mmSAE</p>                   | <p>HI36-SAE-1687</p>  | <p>HIF36-SAE-1687</p>  | <p>NA</p>   |
| <p>50.800mmSAE</p>                   | <p>HI36-SAE-2000</p>  | <p>HIF36-SAE-2000</p>  | <p>NA</p>   |
| <p>57.150mmSAE</p>                   | <p>HI36-SAE-2250</p>  | <p>HIF36-SAE-2250</p>  | <p>NA</p>   |
| <p>63.500mmSAE</p>                   | <p>HI37-SAE-2500</p>  | <p>HIF37-SAE-2500</p>  | <p>NA</p>   |



| Parts & Accessories             |   |   |   |  |   |
|---------------------------------|---|---|---|--|---|
|                                 | Connector Body Type   |   |   | Seal Kits  |   |
| Smooth Bore Parts & Accessories | Connector assembly w/o main seal kit  | Connector assembly w/o main seal kit  | Connector assembly w/o main seal kit  | Includes proprietary seal, stainless steel washer and brass nose | Includes 5 proprietary seals<br>Add - M |
|                                 |  |  |  |  |   |
| Seal Range                      | Plug  | Plug & Fill   | Plug & Fill w/Handle  | Main Seal Kit  | Seal Kit Pack                           |
| 7.366 - 7.874                   | HI30  | HIF30   | HIH30   | HI30-A-MSK   | HI30-A-SKP                              |
| 7.874 - 8.382                   | HI30  | HIF30   | HIH30   | HI30-AA-MSK  | HI30-AA-SKP                             |
| 8.382 - 9.144                   | HI30  | HIF30   | HIH30   | HI30-AB-MSK  | HI30-AB-SKP                             |
| 9.144 - 10.007                  | HI30  | HIF30   | HIH30   | HI30-AB1-MSK   | HI30-AB1-SKP                            |
| 10.007 - 10.998                 | HI31  | HIF31   | HIH31   | HI31-AA-MSK  | HI31-AA-SKP                             |
| 10.998 - 11.989                 | HI31  | HIF31   | HIH31   | HI31-AA1-MSK   | HI31-AA1-SKP                            |
| 11.989 - 12.979                 | HI31  | HIF31   | HIH31   | HI31-AC-MSK  | HI31-AC-SKP                             |
| 12.979 - 13.995                 | HI31  | HIF31   | HIH31   | HI31-ACI-MSK   | HI31-ACI-SKP                            |
| 13.995 - 15.113                 | HI31  | HIF31   | HIH31   | HI31-AD-MSK  | HI31-AD-SKP                             |
| 15.113 - 16.002                 | HI31  | HIF31   | HIH31   | HI31-AD1-MSK   | HI31-AD1-SKP                            |
| 16.002 - 16.993                 | HI32  | HIF32   | HIH32   | HI32-AB-MSK  | HI32-AB-SKP                             |
| 16.993 - 18.009                 | HI32  | HIF32   | HIH32   | HI32-AB1-MSK   | HI32-AB1-SKP                            |
| 18.009 - 18.999                 | HI32  | HIF32   | HIH32   | HI32-AD-MSK  | HI32-AD-SKP                             |
| 18.999 - 19.990                 | HI32  | HIF32   | HIH32   | HI32-AD1-MSK   | HI32-AD1-SKP                            |
| 19.990 - 20.980                 | HI32  | HIF32   | HIH32   | HI32-AE-MSK  | HI32-AE-SKP                             |
| 20.980 - 21.996                 | HI32  | HIF32   | HIH32   | HI32-AE1-MSK   | HI32-AE1-SKP                            |
| 21.996 - 22.987                 | HI33  | HIF33   | HIH33   | HI33-AA-MSK  | HI33-AA-SKP                             |
| 22.987 - 24.003                 | HI33  | HIF33   | HIH33   | HI33-AA1-MSK   | HI33-AA1-SKP                            |
| 24.003 - 24.994                 | HI33  | HIF33   | HIH33   | HI33-AC-MSK  | HI33-AC-SKP                             |
| 24.994 - 26.010                 | HI33  | HIF33   | HIH33   | HI33-ACI-MSK   | HI33-ACI-SKP                            |
| 26.010 - 27.000                 | HI33  | HIF33   | HIH33   | HI33-AD-MSK  | HI33-AD-SKP                             |
| 27.000 - 27.991                 | HI33  | HIF33   | HIH33   | HI33-AD1-MSK   | HI33-AD1-SKP                            |
| 27.991 - 28.981                 | HI34  | HIF34   | HIH34   | HI34-AA-MSK  | HI34-AA-SKP                             |
| 28.981 - 29.997                 | HI34  | HIF34   | HIH34   | HI34-AA1-MSK   | HI34-AA1-SKP                            |
| 29.997 - 30.988                 | HI34  | HIF34   | HIH34   | HI38-AB-MSK  | HI38-AB-SKP                             |
| 30.988 - 32.004                 | HI34  | HIF34   | HIH34   | HI34-ACI-MSK   | HI34-ACI-SKP                            |





## Parts & Accessories

| Smooth Bore Parts & Accessories | Connector Body Type                  |                                      |                                      | Seal Kits  |   |
|---------------------------------|--------------------------------------|--------------------------------------|--------------------------------------|--|---|
|                                 | Connector assembly w/o main seal kit | Connector assembly w/o main seal kit | Connector assembly w/o main seal kit | Includes proprietary seal, stainless steel washer and brass nose | Includes 5 proprietary seals<br>Add - M |
| Seal Range                      | Plug                                 | Plug & Fill                          | Plug & Fill w/Handle                 | Main Seal Kit  | Seal Kit Pack                           |
| 32.004 - 32.995                 | HI34                                 | HIF34                                | HIH34                                | HI34-AD-MSK  | HI34-AD-SKP                             |
| 32.995 - 34.011                 | HI34                                 | HIF34                                | HIH34                                | HI34-AD1-MSK   | HI34-AD1-SKP                            |
| 34.011 - 35.510                 | HI35                                 | HIF35                                | HIH35                                | HI35-AA-MSK  | HI35-AA-SKP                             |
| 35.510 - 37.008                 | HI35                                 | HIF35                                | HIH35                                | HI35-A1-MSK  | HI35-AA1-SKP                            |
| 37.008 - 38.507                 | HI35                                 | HIF35                                | HIH35                                | HI35-AB-MSK  | HI35-AB-SKP                             |
| 38.507 - 40.005                 | HI35                                 | HIF35                                | HIH35                                | HI35-AB1-MSK   | HI35-AB1-SKP                            |
| 40.005 - 41.504                 | HI35                                 | HIF35                                | HIH35                                | HI35-AD-MSK  | HI35-AD-SKP                             |
| 41.504 - 43.002                 | HI35                                 | HIF35                                | HIH35                                | HI35-AD1-MSK   | HI35-AD1-SKP                            |
| 43.002 - 44.983                 | HI36                                 | HIF36                                | NA                                   | HI36-AA-MSK  | HI36-AA-SKP                             |
| 44.983 - 46.990                 | HI36                                 | HIF36                                | NA                                   | HI36-AA1-MSK   | HI36-AA1-SKP                            |
| 46.990 - 48.997                 | HI36                                 | HIF36                                | NA                                   | HI36-AB-MSK  | HI36-AB-SKP                             |
| 48.971 - 51.003                 | HI36                                 | HIF36                                | NA                                   | HI36-AB1-MSK   | HI36-AB1-SKP                            |
| 51.003 - 53.010                 | HI36                                 | HIF36                                | NA                                   | HI36-AD-MSK  | HI36-AD-SKP                             |
| 53.010 - 54.991                 | HI36                                 | HIF36                                | NA                                   | HI36-AD1-MSK   | HI36-AD1-SKP                            |
| 54.991 - 56.998                 | HI37                                 | HIF37                                | NA                                   | HI37-AA-MSK  | HI37-AA-SKP                             |
| 56.998 - 58.547                 | HI37                                 | HIF37                                | NA                                   | HI37-AA1-MSK   | HI37-AA1-SKP                            |
| 58.547 - 60.554                 | HI37                                 | HIF37                                | NA                                   | HI37-AB-MSK  | HI37-AB-SKP                             |
| 60.554 - 62.103                 | HI37                                 | HIF37                                | NA                                   | HI37-AB1-MSK   | HI37-AB1-SKP                            |
| 62.103 - 63.881                 | HI37                                 | HIF37                                | NA                                   | HI37-AD-MSK  | HI37-AD-SKP                             |
| 63.881 - 65.659                 | HI37                                 | HIF37                                | NA                                   | HI37-AD1-MSK   | HI37-AD1-SKP                            |
| 65.659 - 67.437                 | HI38                                 | HIF38                                | NA                                   | HI38-AA-MSK  | HI38-AA-SKP                             |
| 67.437 - 69.212                 | HI38                                 | HIF38                                | NA                                   | HI38-AA1-MSK   | HI38-AA-SKP                             |
| 69.212 - 70.993                 | HI38                                 | HIF38                                | NA                                   | HI38-AB-MSK  | HI38-AB-SKP                             |
| 70.993 - 72.771                 | HI38                                 | HIF38                                | NA                                   | HI38-AB1-MSK   | HI38-AB1-SKP                            |
| 72.771 - 74.549                 | HI38                                 | HIF38                                | NA                                   | HI38-AD-MSK  | HI38-AD-SKP                             |
| 74.549 - 76.327                 | HI38                                 | HIF38                                | NA                                   | HI38-AD1-MSK   | HI38-AD1-SKP                            |



**Parts & Accessories**

|                                   | Connector Body Type   |   |   | Seal Kits  |   |
|-----------------------------------|---|---|---|--|---|
| Threaded Bore Parts & Accessories |  |  |  | Includes proprietary seal, stainless steel washer and brass nose | Includes 5 proprietary seals<br>Add - M |
|                                   | w/o main seal kit   | w/o main seal kit   | w/o main seal kit   |  |   |
| Seal Range                        | Plug  | Plug & Fill   | Plug & Fill w/Handle  | Main Seal Kit  | Seal Kit Pack                           |
| 3.175mmNPT                        | HI30  | HIF30   | HIH30   | HI30-NPT-0125-MSK  | HI30-NPT-0125-SKP                       |
| 6.350mmNPT                        | HI31  | HIF31   | HIH31   | HI31-NPT-0250-MSK  | HI31-NPT-0250-SKP                       |
| 9.525mmNPT                        | HI32  | HIF32   | HIH32   | HI32-NPT-0375-MSK  | HI32-NPT-0375-SKP                       |
| 12.700mmNPT                       | HI32  | HIF32   | HIH32   | HI32-NPT-0500-MSK  | HI32-NPT-0500-SKP                       |
| 19.050mmNPT                       | HI33  | HIF33   | HIH33   | HI33-NPT-0750-MSK  | HI33-NPT-0750-SKP                       |
| 25.400mmNPT                       | HI34  | HIF34   | HIH34   | HI34-NPT-1000-MSK  | HI34-NPT-1000-SKP                       |
| 31.750mmNPT                       | HI35  | HIF35   | HIH35   | HI35-NPT-1250-MSK  | HI35-NPT-1250-SKP                       |
| 38.100mmNPT                       | HI36  | HIF36   | HIH36   | HI36-NPT-1500-MSK  | HI36-NPT-1500-SKP                       |
| 50.800mmNPT                       | HI37  | HIF37   | HIH37   | HI37-NPT-2000  | HI37-NPT-2000                           |
| M8                                | HI30  | HIF30   | HIH30   | HI30-M8-MSK  | HI30-M8-SKP                             |
| M10                               | HI30  | HIF30   | HIH30   | HI30-M10-MSK   | HI30-M10-SKP                            |
| M12                               | HI31  | HIF31   | HIH31   | HI31-M12-MSK   | HI31-M12-SKP                            |
| M14                               | HI31  | HIF31   | HIH31   | HI31-M14-MSK   | HI31-M14-SKP                            |
| M16                               | HI31  | HIF31   | HIH31   | HI31-M16-MSK   | HI31-M16-SKP                            |
| M18                               | HI31  | HIF31   | HIH31   | HI31-M18-MSK   | HI31-M18-SKP                            |
| M20                               | HI32  | HIF32   | HIH32   | HI32-M20-MSK   | HI32-M20-SKP                            |
| M22                               | HI32  | HIF32   | HIH32   | HI32-M22-MSK   | HI32-M22-SKP                            |
| M24                               | HI32  | HIF32   | HIH32   | HI32-M24-MSK   | HI32-M24-SKP                            |
| M26                               | HI33  | HIF33   | HIH33   | HI33-M26-MSK   | HI33-M26-SKP                            |
| M27                               | HI33  | HIF33   | HIH33   | HI33-M27-MSK   | HI33-M27-SKP                            |
| M33                               | HI34  | HIF34   | HIH34   | HI34-M33-MSK   | HI34-M33-SKP                            |
| M35                               | HI34  | HIF34   | HIH34   | HI34-M35-MSK   | HI34-M35-SKP                            |
| M42                               | HI35  | HIF35   | HIH35   | HI35-M42-MSK   | HI35-M42-SKP                            |
| M45                               | HI35  | HIF35   | HIH35   | HI35-M45-MSK   | HI35-M45-SKP                            |
| M48                               | HI36  | HIF36   | HIH36   | HI36-M48-MSK   | HI36-M48-SKP                            |

## Parts & Accessories

|                                   | Connector Body Type   |   |   | Seal Kits  |   |
|-----------------------------------|---|---|---|--|---|
| Threaded Bore Parts & Accessories |  |  |  | Includes proprietary seal, stainless steel washer and brass nose | Includes 5 proprietary seals<br>Add - M |
|                                   | w/o main seal kit   | w/o main seal kit   | w/o main seal kit   |  |   |
| Seal Range                        | Plug  | Plug & Fill   | Plug & Fill w/Handle  | Main Seal Kit  | Seal Kit Pack                           |
| 7.938mmSAE                        | HI30  | HIF30   | HIH30   | HI30-SAE-0312-MSK  | HI30-SAE-0312-SKP                       |
| 9.525mmSAE                        | HI30  | HIF30   | HIH30   | HI30-SAE-0375-MSK  | HI30-SAE-0375-SKP                       |
| 11.113mmSAE                       | HI30  | HIF30   | HIH30   | HI30-SAE-0437-MSK  | HI30-SAE-0437-SKP                       |
| 12.700mmSAE                       | HI31  | HIF31   | HIH31   | HI31-SAE-0500-MSK  | HI31-SAE-0500-SKP                       |
| 14.288mmSAE                       | HI31  | HIF31   | HIH31   | HI31-SAE-0562-MSK  | HI31-SAE-0562-SKP                       |
| 15.875mmSAE                       | HI31  | HIF31   | HIH31   | HI31-SAE-0625-MSK  | HI31-SAE-0625-SKP                       |
| 17.463mmSAE                       | HI31  | HIF31   | HIH31   | HI31-SAE-0687-MSK  | HI31-SAE-0687-SKP                       |
| 19.050mmSAE                       | HI32  | HIF32   | HIH32   | HI32-SAE-0750-MSK  | HI32-SAE-0750-SKP                       |
| 20.638mmSae                       | HI32  | HIF32   | HIH32   | HI32-SAE-0812-MSK  | HI32-SAE-0812-SKP                       |
| 22.225mmSAE                       | HI32  | HIF32   | HIH32   | HI32-SAE-0875-MSK  | HI32-SAE-0875-SKP                       |
| 23.813mmSAE                       | HI32  | HIF32   | HIH32   | HI32-SAE-0937-MSK  | HI32-SAE-0937-SKP                       |
| 25.400mmSAE                       | HI32  | HIF32   | HIH32   | HI32-SAE-1000-MSK  | HI32-SAE-1000-SKP                       |
| 26.987mmSAE                       | HI33  | HIF33   | HIH33   | HI33-SAE-1062-MSK  | HI33-SAE-1062-SKP                       |
| 28.575mmSAE                       | HI33  | HIF33   | HIH33   | HI33-SAE-1125-MSK  | HI33-SAE-1125-SKP                       |
| 30.162mmSAE                       | HI33  | HIF33   | HIH33   | HI33-SAE-1187-MSK  | HI33-SAE-1187-SKP                       |
| 31.750mmSAE                       | HI33  | HIF33   | HIH33   | HI33-SAE-1250-MSK  | HI33-SAE-1250-SKP                       |
| 33.338mmSAE                       | HI34  | HIF34   | HIH34   | HI34-SAE-1312-MSK  | HI34-SAE-1312-SKP                       |
| 34.925mmSAE                       | HI34  | HIF34   | HIH34   | HI34-SAE-1375-MSK  | HI34-SAE-1375-SKP                       |
| 36.513mmSAE                       | HI34  | HIF34   | HIH34   | HI34-SAE-1437-MSK  | HI34-SAE-1437-SKP                       |
| 38.100mmSAE                       | HI34  | HIF34   | HIH34   | HI34-SAE-1500-MSK  | HI34-SAE-1500-SKP                       |
| 39.688mmSAE                       | HI35  | HIF35   | HIH35   | HI35-SAE-1562-MSK  | HI35-SAE-1562-SKP                       |
| 41.275mmSAE                       | HI35  | HIF35   | HIH35   | HI35-SAE-1625-MSK  | HI35-SAE-1625-SKP                       |
| 42.857mmSAE                       | HI35  | HIF35   | HIH35   | HI35-SAE-1687-MSK  | HI35-SAE-1687-SKP                       |
| 44.450mmSAE                       | HI35  | HIF35   | HIH35   | HI35-SAE-1750-MSK  | HI35-SAE-1750-SKP                       |
| 46.031mmSAE                       | HI35  | HIF35   | HIH35   | HI35-SAE-1812-MSK  | HI35-SAE-1812-SKP                       |
| 47.625mmSAE                       | HI35  | HIF35   | HIH35   | HI35-SAE-1875-MSK  | HI35-SAE-1875-SKP                       |
| 65.087mmSAE                       | HI36  | HIF36   | NA  | HI36-SAE-1687-MSK  | HI36-SAE-1687-SKP                       |

## Manual Internal Connector

| Parts & Accessories               |   |   |   |  |   |
|-----------------------------------|---|---|---|--|---|
|                                   | Connector Body Type   |   |   | Seal Kits  |   |
| Threaded Bore Parts & Accessories |  |  |  | Includes proprietary seal, stainless steel washer and brass nose | Includes 5 proprietary seals<br>Add - M |
|                                   | w/o main seal kit   | w/o main seal kit   | w/o main seal kit   |  |   |
| Seal Range                        | Plug  | Plug & Fill   | Plug & Fill w/Handle  | Main Seal Kit  | Seal Kit Pack                           |
| 50.800mmSAE                       | HI36  | HIF36   | NA  | HI36-SAE-2000-MSK  | HI36-SAE-2000-SKP                       |
| 57.150mmSAE                       | HI36  | HIF36   | NA  | HI36-SAE-2250-MSK  | HI36-SAE-2250-SKP                       |
| 63.500mmSAE                       | HI37  | HIF36   | NA  | HI36-SAE-2500-MSK  | HI36-SAE-2500-SKP                       |

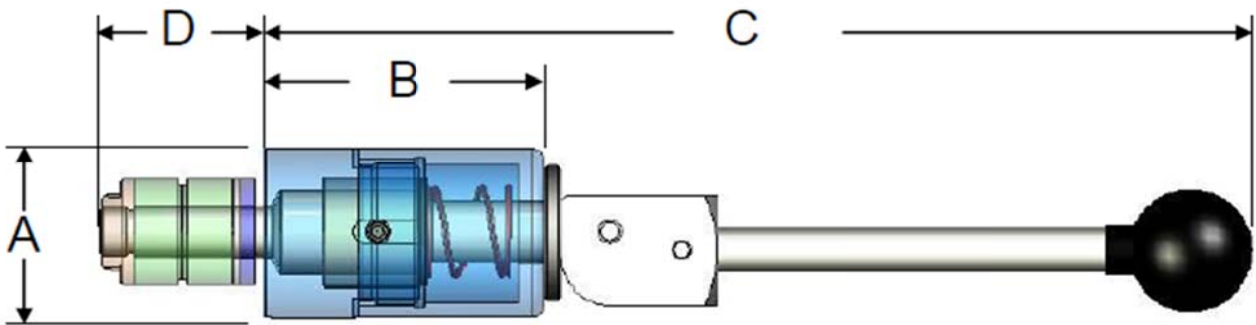

| HI 모델 사이즈(mm) |        |        |         |        |
|---------------|--------|--------|---------|--------|
| Body Size     | A      | B      | C       | D      |
| 30            | 25.400 | 57.404 | 211.836 | 21.336 |
| 31            | 25.400 | 57.404 | 211.836 | 21.336 |
| 32            | 25.400 | 57.404 | 211.836 | 21.336 |
| 33            | 44.450 | 73.152 | 258.318 | 40.132 |
| 34            | 44.450 | 73.152 | 258.318 | 41.148 |
| 35            | 44.450 | 73.152 | 258.318 | 47.498 |
| 36            | 63.500 | 66.548 | 277.114 | 58.674 |
| 37            | 63.500 | 66.548 | 277.114 | 58.674 |
| 38            | 63.500 | 66.548 | 277.114 | 58.674 |

사이즈 정보는 참고용입니다.

# Manual Internal Connector

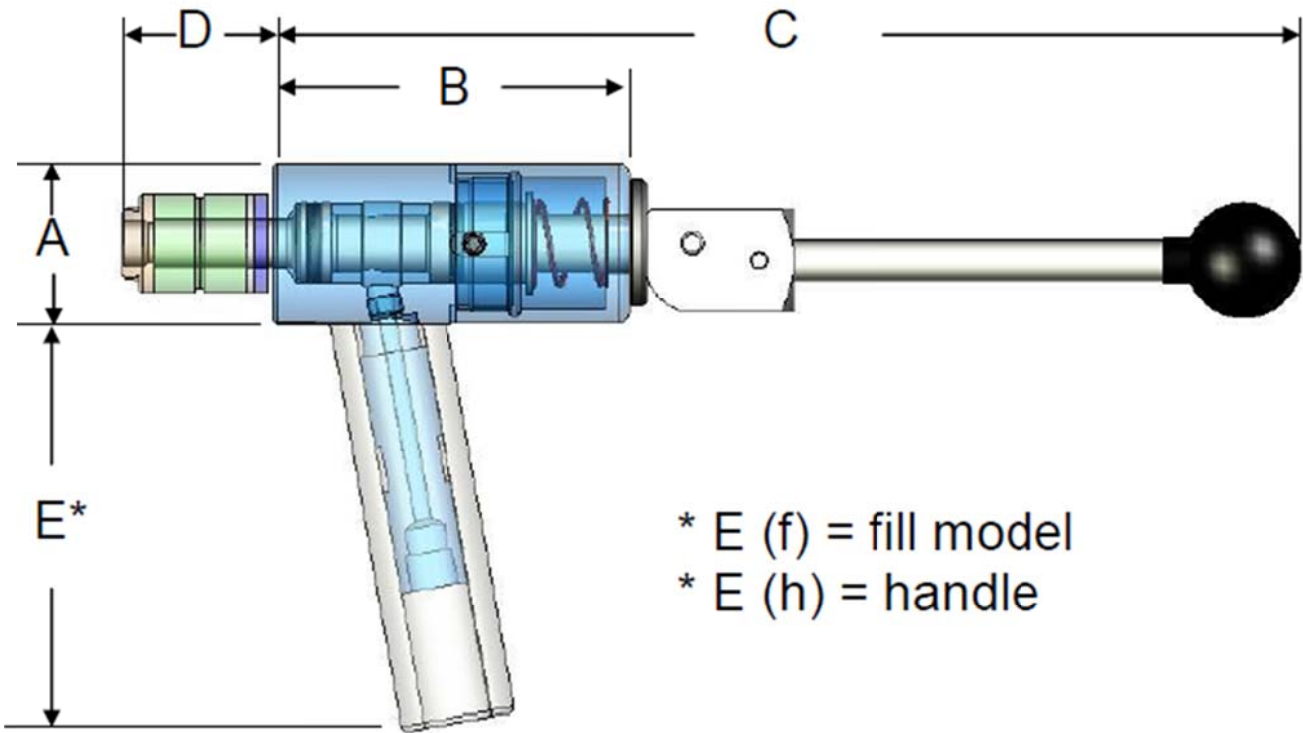

| HIF/HIH 모델 치수 표(mm) |        |        |         |        |                     |
|---------------------|--------|--------|---------|--------|---------------------|
| Body Size           | A      | B      | C       | D      | E(f)/E(h)           |
| 30                  | 25.400 | 93.726 | 248.158 | 21.336 | 18.542(f)/113.03(h) |
| 31                  | 25.400 | 93.726 | 248.158 | 21.336 | 18.542(f)/113.03(h) |
| 32                  | 25.400 | 93.726 | 248.158 | 21.336 | 18.542(f)/113.03(h) |
| 33                  | 44.450 | 98.552 | 283.972 | 40.132 | 18.542(f)/113.03(h) |
| 34                  | 44.450 | 98.552 | 283.972 | 41.148 | 18.542(f)/113.03(h) |
| 35                  | 44.450 | 98.552 | 283.972 | 47.498 | 18.542(f)/113.03(h) |
| 36                  | 63.500 | 91.948 | 302.514 | 58.674 | 22.352(f)           |
| 37                  | 63.500 | 91.948 | 302.514 | 58.674 | 22.352(f)           |
| 38                  | 63.500 | 91.948 | 302.514 | 58.674 | 22.352(f)           |

\*사이즈 정보는 참고용 입니다.

# Manual External Connector

CTS Connects™  
External Manual Seal Connectors



## 수동 실링 커넥터 (Manual Seal Connector)

CTS Connect™의 수동 외부 커넥터는 커 매끄러운 표면이나 거친 표면 혹은 나선형의 제품 부위에도 효과적으로 밀착 될 수 있습니다. 커넥터는 캠(Cam)에 의해 움직이는 피스톤으로 구성되어 있습니다. 피스톤은 CTS가 제품에 맞게 제공하는 고유의 실링 재를 표면의 형태나 마감에 관계없이 모든 테스트 압력 요건을 충족시키도록 부품 표면 단단하게 밀착하여 압축시키는 역할을 합니다.

CTS Connect™ 의 커넥터는 다음의 장점이 있습니다.

- 부품 표면을 손상시키지 않는 최상의 실링
- 더 나은 전기전도율(conductance)을 위한 대형 테스트/필 포트 (test/fill port)
- 쉬운 실(seal) 교체
- 긴 실링 수명

## 작동 방법

실링 되어야 하는 부위를 CTS Connect 커넥터로 위치시키고 핸드 캠을 전진시키면 내부 피스톤이 제품 외부 돌레에 실링 재를 압축시킵니다

진공 사용 시. 진공이 커넥터 안에서 제품을 잡고 있을 것이기 때문에 안전 도구는 필요하지 않습니다  
압력 사용시에는 부품 압력이 모두 분출되기 전 실링 핸들이 풀려 압력이 방출되는 것을 막기 위해 추가 부품이나 실링 제한 장치가 필요합니다.

내부 커넥터(HO Connectors)의 압력 범위는 30 finishes 에서 35PSI까지 이며 65finishes에서 50PSI, 125 finishes에서 75PSI, 그리고 나선형 포트에서 100PSI입니다.

## 실링

CTS Connect™의 커넥터는 매끄럽거나 거친 표면, 그리고 내부가 나선형인 파이프(NPT, Metric, or SAE)에 적합합니다. CTS가 제공하는 고유의 실링 재는 절단과 마모에 대한 내구성은 물론, 최상의 압출 성능을 제공합니다. 또한 더 길어진 수명을 자랑하며 모든 커넥터에 맞는 표준 형 실링 재입니다. 이용 가능한 실링 재료는 아래와 같습니다

- CTS가 제공하는 고유의 실링 재
- 의료용 우레탄

# Manual External Connector

## HOF Type - Fill



## HOH Type - Fill w/Handle

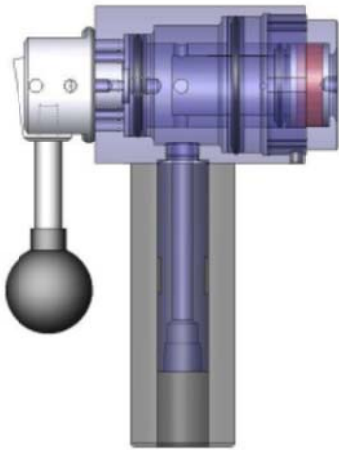

### CTS Connect HO Connector Specs

**제품 OD 사이즈:** 7.620 – 38.354mm  
**나선형 홀:** 3.175 -25.400mm FNPT, M8-M36  
                   SAE 7.938 – 38.100mm  
**테스트 압력:** Vacuum to 500 psig  
**커넥터 바디:** 알루미늄  
**캡:** 알루미늄  
**워셔 재질:** 스테인리스 스틸  
**피스톤:** 알루미늄  
**O-링:** Buna N  
**제품 실링 재:** 일반 커넥터와 나선형 커넥터를 위한  
                   고유 등급 실링 재

## 커넥터 조립 상세도

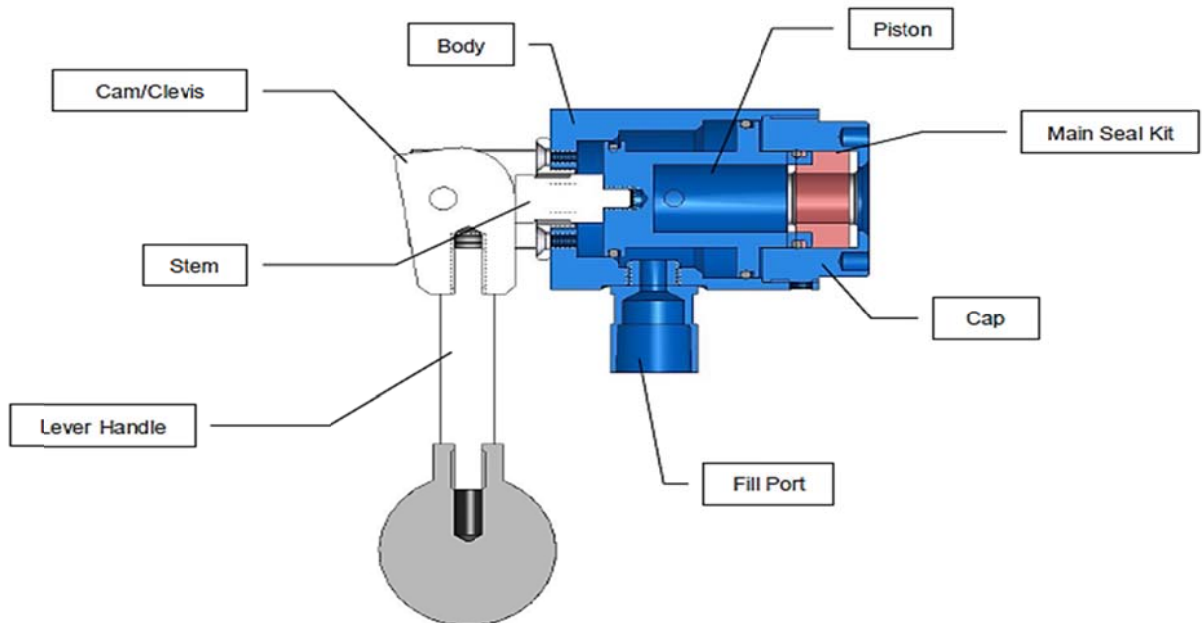



| Smooth Tube Connectors |  |  |
|------------------------|---|---|
| Seal Range             | FILL  | FILL w/Handle   |
| <b>HO30 Connector</b>  |   |   |
| 0.762 - 1.270          | HOF30-AA  | N/A   |
| 1.270 - 2.032          | HOF30-AB  | N/A   |
| 2.032 - 3.302          | HOF30-AC  | N/A   |
| <b>HO31 Connector</b>  |   |   |
| 2.540 - 4.572          | HOF31-AA  | N/A   |
| 4.572 - 6.604          | HOF31-AB  | N/A   |
| 6.604 - 8.636          | HOF31-AC  | N/A   |
| 8.636 - 10.668         | HOF31-AE  | N/A   |
| 10.668 - 12.954        | HOF31-AF  | N/A   |
| <b>HO32 Connector</b>  |   |   |
| 10.998 - 13.005        | HOF32-AA  | HOH32-AA  |
| 13.005 - 15.011        | HOF32-AD  | HOH32-AD  |
| 15.011 - 16.992        | HOF32-AE  | HOH32-AE  |
| 16.992 - 19.050        | HOF32-AG  | HOH32-AG  |
| 19.050 - 21.006        | HOF32-AH  | HOH32-AH  |
| <b>HO33 Connector</b>  |   |   |
| 19.990 - 21.996        | HOF33-AB  | HOH33-AB  |
| 21.996 - 24.003        | HOF33-AC  | HOH33-AC  |
| 24.003 - 26.010        | HOF33-AE  | HOH33-AE  |
| 26.010 - 27.991        | HOF33-AF  | HOH33-AF  |
| 27.991 - 29.997        | HOF33-AG  | HOH33-AG  |
| 29.997 - 32.004        | HOF33-AH  | HOH33-AH  |
| 32.004 - 34.011        | HOF33-AJ  | HOH33-AJ  |
| 34.011 - 35.992        | HOF33-AK  | HOH33-AK  |
| 35.992 - 38.354        | HOF33-AL  | HOH33-AL  |

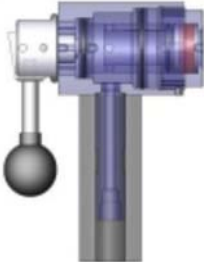

# Manual External Connector

| Threaded Pipe Connectors    |  |  |
|-----------------------------|---|---|
| Seal Range                  | FILL  | FILL w/Handle   |
| <b>NPT Threaded Pipe</b>    |   |   |
| 3.175mmNPT                  | HOF31-NPT-0125  | N/A   |
| 6.350mmNPT                  | HOF32-NPT-0250  | HOH32-NPT-0250  |
| 9.525mmNPT                  | HOR32-NPT-0375  | HOH32-NPT-0375  |
| 12.700mmNPT                 | HOF33-NPT-0500  | HOH33-NPT-0500  |
| 19.050mmNPT                 | HOF33-NPT-0750  | HOH33-NPT-0750  |
| 25.400mmNPT                 | HOF33-NPT-1000  | HOH33-NPT-1000  |
| <b>Metric Threaded Pipe</b> |   |   |
| M8                          | HOF31-M8  | N/A   |
| M10                         | HOF31-M10   | N/A   |
| M12                         | HOF32-M12   | HOH32-M12   |
| M14                         | HOF32-M14   | HOH32-M14   |
| M16                         | HOF32-M16   | HOH32-M16   |
| M18                         | HOF32-M18   | HOH32-M18   |
| M20                         | HOF33-M20   | HOH33-M20   |
| M22                         | HOF33-M22   | HOH33-M22   |
| M24                         | HOF33-M24   | HOH33-M24   |
| M26                         | HOF33-M26   | HOH33-M26   |
| M27                         | HOF33-M27   | HOH33-M27   |
| M33                         | HOF33-M33   | HOH33-M33   |
| M35                         | HOF33-M35   | HOH33-M35   |

# Manual External Connector

| Threaded Pipe Connectors |  |  |
|--------------------------|---|---|
| Seal Range               | FILL  | FILL w/Handle   |
| SAE Threaded Pipe        |   |   |
| 7.938mmSAE               | HOF31-SAE-O312  | N/A   |
| 9.525mmSAE               | HOF31-SAE-O375  | N/A   |
| 11.113mmSAE              | HOF31-SAE-O437  | N/A   |
| 12.700mmSAE              | HOF31-SAE-O500  | N/A   |
| 14.288mmSAE              | HOF32-SAE-O562  | HOH32-SAE-0562  |
| 15.875mmSAE              | HOF32-SAE-O625  | HOH32-SAE-0625  |
| 17.463mmSAE              | HOF32-SAE-O687  | HOH32-SAE-0687  |
| 19.050mmSAE              | HOF32-SAE-O750  | HOH32-SAE-0750  |
| 20.638mmSae              | HOF32-SAE-O812  | HOH32-SAE-0812  |
| 22.225mmSAE              | HOF33-SAE-0875  | HOH33-SAE-0875  |
| 23.813mmSAE              | HOF33-SAE-0937  | HOH33-SAE-0937  |
| 25.400mmSAE              | HOF33-SAE-1000  | HOH33-SAE-1000  |
| 26.987mmSAE              | HOF33-SAE-1062  | HOH33-SAE-1062  |
| 28.575mmSAE              | HOF33-SAE-1125  | HOH33-SAE-1125  |
| 30.162mmSAE              | HOF33-SAE-1187  | HOH33-SAE-1187  |
| 31.750mmSAE              | HOF33-SAE-1250  | HOH33-SAE-1250  |
| 33.338mmSAE              | HOF33-SAE-1312  | HOH33-SAE-1312  |
| 34.925mmSAE              | HOF33-SAE-1375  | HOH33-SAE-1375  |
| 36.513mmSAE              | HOF33-SAE-1437  | HOH33-SAE-1437  |
| 38.100mmSAE              | HOF33-SAE-1500  | HOH33-SAE-1500  |

## Manual External Connector

| Parts and Accessories                 |  |  |  |                                 |
|---------------------------------------|--|--|--|---------------------------------|
| Smooth Bore<br>Parts &<br>Accessories | Connector<br>assembly w/o<br>main seal kit | Connector<br>assembly w/o<br>main seal kit | Includes<br>proprietary seal<br>and stainless<br>steel washers | Includes 5<br>proprietary seals |
| Seal Range                            | Fill                                       | Fill w/Handle                              | Main Seal kit  | Seal Kit Pack                   |
| <b>HO30 Connector</b>                 |  |  |  |                                 |
| 0.762 - 1.270                         | HOF30                                      | N/A  | HO30-AA-MSK  | HO30-A-SKP                      |
| 1.270 - 2.032                         | HOF30                                      | N/A  | HO30-AB-MSK  | HO30-AA-SKP                     |
| 2.032 - 3.302                         | HOF30                                      | N/A  | HO30-AC-MSK  | HO30-B-SKP                      |
| <b>HO31 Connector</b>                 |  |  |  |                                 |
| 2.540 - 4.572                         | HOF31                                      | N/A  | HO31-AA-MSK  | HO31-AA-SKP                     |
| 4.572 - 6.604                         | HOF31                                      | N/A  | HO31-AB-MSK  | HO31-AB-SKP                     |
| 6.604 - 8.636                         | HOF31                                      | N/A  | HO31-AC-MSK  | HO31-AC-SKP                     |
| 8.636 - 10.668                        | HOF31                                      | N/A  | HO31-AE-MSK  | HO31-AE-SKP                     |
| 10.668 - 12.954                       | HOF31                                      | N/A  | HO31-AF-MSK  | HO31-AF-SKP                     |
| <b>HO32 Connector</b>                 |  |  |  |                                 |
| 10.998 - 13.005                       | HOF32                                      | HOH32                                      | HO32-AA-MSK  | HO32-AB-SKP                     |
| 13.005 - 15.011                       | HOF32                                      | HOH32                                      | HO32-AD-MSK  | HO32-AD-SKP                     |
| 15.011 - 16.992                       | HOF32                                      | HOH32                                      | HO32-AE-MSK  | HO32-AE-SKP                     |
| 16.992 - 19.050                       | HOF32                                      | HOH32                                      | HO32-AG-MSK  | HO32-AG-SKP                     |
| 19.050 - 21.006                       | HOF32                                      | HOH32                                      | HO32-AH-MSK  | HO32-AH-SKP                     |
| <b>HO33 Connector</b>                 |  |  |  |                                 |
| 19.990 - 21.996                       | HOF33                                      | HOH33                                      | HO33-AB-MSK  | HO33-AB-SKP                     |
| 21.996 - 24.003                       | HOF33                                      | HOH33                                      | HO33-AC-MSK  | HO33-AC-SKP                     |
| 24.003 - 26.010                       | HOF33                                      | HOH33                                      | HO33-AE-MSK  | HO33-AE-SKP                     |
| 26.010 - 27.991                       | HOF33                                      | HOH33                                      | HO33-AF-MSK  | HO33-AF-SKP                     |
| 27.991 - 29.997                       | HOF33                                      | HOH33                                      | HO33-AG-MSK  | HO33-AG-SKP                     |
| 29.997 - 32.004                       | HOF33                                      | HOH33                                      | HO33-AH-MSK  | HO33-AH-SKP                     |
| 32.004 - 34.011                       | HOF33                                      | HOH33                                      | HO33-AJ-MSK  | HO33-AJ-SKP                     |
| 34.011 - 35.992                       | HOF33                                      | HOH33                                      | HO33-AK-MSK  | HO33-AK-SKP                     |
| 35.992 - 38.354                       | HOF33                                      | HOH33                                      | HO33-AL-MSK  | HO33-AL-SKP                     |

# Manual External Connector

| <b>Parts and Accessories</b>                 |                   |                      |   |                              |
|--|-------------------|----------------------|---|------------------------------|
| <b>Threaded Bore Parts &amp; Accessories</b> | w/o main seal kit | w/o main seal kit    | Includes proprietary seal and stainless steel washers | Includes 5 proprietary seals |
| <b>Seal Range</b>                            | <b>Fill</b>       | <b>Fill w/Handle</b> | <b>Main Seal kit</b>                                  | <b>Seal Kit Pack</b>         |
| <b>NPT Threaded Pipe</b>                     |                   |                      |   |                              |
| 3.175mmNPT                                   | HOF31             | N/A                  | HO31-NPT-0125-MSK                                     | HO31-NPT-0125-SKP            |
| 6.350mmNPT                                   | HOF32             | HOH32                | HO32-NPT-0250-MSK                                     | HO32-NPT-0250-SKP            |
| 9.525mmNPT                                   | HOF32             | HOH32                | HO32-NPT-0375-MSK                                     | HO32-NPT-0375-SKP            |
| 12.700mmNPT                                  | HOF33             | HOH33                | HO33-NPT-0500-MSK                                     | HO33-NPT-0500-SKP            |
| 19.050mmNPT                                  | HOF33             | HOH33                | HO33-NPT-0750-MSK                                     | HO33-NPT-0750-SKP            |
| 25.400mmNPT                                  | HOF33             | HOH33                | HO33-NPT-1000-MSK                                     | HO33-NPT-1000-SKP            |
| <b>Metric Threaded Pipe</b>                  |                   |                      |   |                              |
| M8   | HOF31             | N/A                  | HO31-MET-M8-MSK                                       | HO31-MET-M8-SKP              |
| M10  | HOF31             | N/A                  | HO31-MET-M10-MSK                                      | HO31-MET-M10-SKP             |
| M12  | HOF32             | HOH32                | HO32-MET-M12-MSK                                      | HO32-MET-M12-SKP             |
| M14  | HOF32             | HOH32                | HO32-MET-M14-MSK                                      | HO32-MET-M14-SKP             |
| M16  | HOF32             | HOH32                | HO32-MET-M16-MSK                                      | HO32-MET-M16-SKP             |
| M18  | HOF32             | HOH32                | HO32-MET-M18-MSK                                      | HO32-MET-M18-SKP             |
| M20  | HOF33             | HOH33                | HO-33-MET-M20-MSK                                     | HO33-MET-M20-SKP             |
| M22  | HOF33             | HOH33                | HO-33-MET-M22-MSK                                     | HO33-MET-M22-SKP             |
| M24  | HOF33             | HOH33                | HO-33-MET-M24-MSK                                     | HO33-MET-M24-SKP             |
| M26  | HOF33             | HOH33                | HO-33-MET-M26-MSK                                     | HO33-MET-M26-SKP             |
| M27  | HOF33             | HOH33                | HO-33-MET-M27-MSK                                     | HO33-MET-M27-SKP             |
| M33  | HOF33             | HOH33                | HO-33-MET-M33-MSK                                     | HO33-MET-M33-SKP             |
| M36  | HOF33             | HOH33                | HO-33-MET-M36-MSK                                     | HO33-MET-M36-SKP             |

# Manual External Connector

| Parts and Accessories                   |                      |                      |   |                                 |
|---|----------------------|----------------------|---|---------------------------------|
| Threaded Bore<br>Parts &<br>Accessories | w/o main seal<br>kit | w/o main seal<br>kit | Includes proprietary<br>seal and stainless<br>steel washers | Includes 5<br>proprietary seals |
| Seal Range                              | Fill                 | Fill w/Handle        | Main Seal kit   | Seal Kit Pack                   |
| SAE Threaded Pipe                       |                      |                      |   |                                 |
| 7.938mmSAE                              | HOF31                | N/A                  | HO31-SAE-0312-MSK   | HO31-SAE-0312-SKP               |
| 9.525mmSAE                              | HOF31                | N/A                  | HO31-SAE-0375-MSK   | HO31-SAE-0375-SKP               |
| 11.113mmSAE                             | HOF31                | N/A                  | HO31-SAE-0437-MSK   | HO31-SAE-0437-SKP               |
| 12.700mmSAE                             | HOF31                | N/A                  | HO31-SAE-0500-MSK   | HO31-SAE-0500-SKP               |
| 14.288mmSAE                             | HOF32                | HOH32                | HO32-SAE-0562-MSK   | HO32-SAE-0562-SKP               |
| 15.875mmSAE                             | HOF32                | HOH32                | HO32-SAE-0625-MSK   | HO32-SAE-0625-SKP               |
| 17.463mmSAE                             | HOF32                | HOH32                | HO32-SAE-0687-MSK   | HO32-SAE-0687-SKP               |
| 19.050mmSAE                             | HOF32                | HOH32                | HO32-SAE-0750-MSK   | HO32-SAE-0750-SKP               |
| 20.638mmSae                             | HOF32                | HOH32                | HO32-SAE-0812-MSK   | HO32-SAE-0812-SKP               |
| 22.225mmSAE                             | HOF33                | HOH33                | HO33-SAE-0875-MSK   | HO33-SAE-0875-SKP               |
| 23.813mmSAE                             | HOF33                | HOH33                | HO33-SAE-0937-MSK   | HO33-SAE-0937-SKP               |
| 25.400mmSAE                             | HOF33                | HOH33                | HO33-SAE-1000-MSK   | HO33-SAE-1000-SKP               |
| 26.987mmSAE                             | HOF33                | HOH33                | HO33-SAE-1062-MSK   | HO33-SAE-1062-SKP               |
| 28.575mmSAE                             | HOF33                | HOH33                | HO33-SAE-1125-MSK   | HO33-SAE-1125-SKP               |
| 30.162mmSAE                             | HOF33                | HOH33                | HO33-SAE-1187-MSK   | HO33-SAE-1187-SKP               |
| 31.750mmSAE                             | HOF33                | HOH33                | HO33-SAE-1250-MSK   | HO33-SAE-1250-SKP               |
| 33.338mmSAE                             | HOF33                | HOH33                | HO33-SAE-1312-MSK   | HO33-SAE-1312-SKP               |
| 34.925mmSAE                             | HOF33                | HOH33                | HO33-SAE-1375-MSK   | HO33-SAE-1375-SKP               |
| 36.513mmSAE                             | HOF33                | HOH33                | HO33-SAE-1437-MSK   | HO33-SAE-1437-SKP               |
| 38.100mmSAE                             | HOF33                | HOH33                | HO33-SAE-1500-MSK   | HO33-SAE-1500-SKP               |

# Manual External Connector

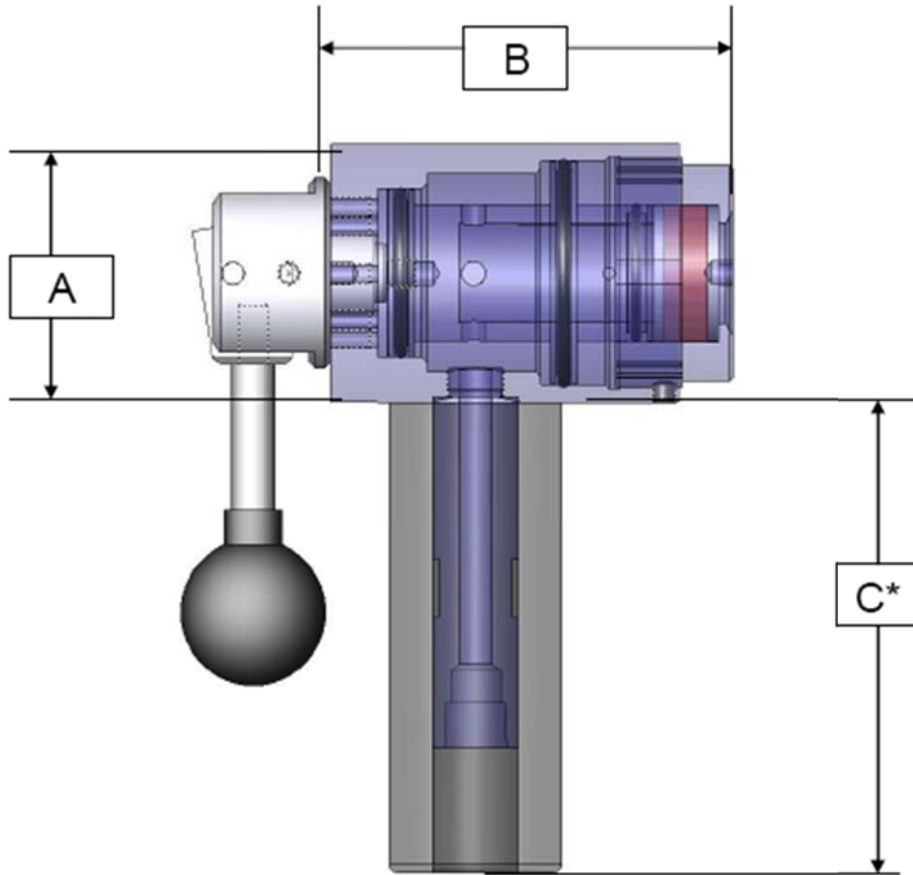

| 사이즈(mm)                         |            |            |               |               |
|---------------------------------|------------|------------|---------------|---------------|
|                                 | HO30       | HO31       | HO32          | HO33          |
| <b>A</b>                        | 25.400     | 38.100     | 56.388        | 82.550        |
| <b>B</b>                        | 43.180     | 50.800     | 81.788        | 101.600       |
| <b>C*</b><br><b>Fill/Handle</b> | 19.050/N/A | 19.050/N/A | 19.050/76.200 | 19.050/76.200 |

\*사이즈 정보는 참고용 입니다

# Air Actuated Internal Collet Connector

CTS Connects™

Air Actuated Threaded Hole Connectors



## 공기 작동 실링 커넥터 (Air Actuated Seal Connector)

CTS Connect™의 공기 작동 나선형 홀 커넥터는 제품의 내부 나선형 부위에 효과적으로 실링합니다.

커넥터는 공기에 의해 움직이는 피스톤으로 구성되어 있습니다. 피스톤은 제품의 나선형 내부를 꽉 쥐는 역할을 하는 나선형 콜릿을 확장 시킵니다. 테스트 에어가 보조하는 실링 홀더는 CTS의 독점적인 실링 재를 고압 사용에 딱 맞도록 제품 표면으로 밀어 냅니다. CTS Connect™의 커넥터는 다음과 같은 장점이 있습니다.

- 제품 표면의 긁힘이 없는 최상의 실링
- 나선형의 끝이 좁아지는 확장 노즈
- 향상된 전기 전도율을 위한 대형 테스트/필 포트
- 쉬운 실 교체
- 긴 수명

## 작동 방법

실링 될 제품이 커넥터 위로 놓아지면 제품 내부로 콜릿을 확장시키기 위해 파일럿 에어가 내부 피스톤을 전진 시킵니다. 단단하게 제품을 조인 후 테스트 압력 보조 장치를 이용해 제품으로 실링재를 압축시킵니다.

진공 사용시 안전 도구는 필요하지 않습니다. 그 이유는 진공이 커넥터 안에서 제품을 잡고 있을 것이기 때문입니다.

압력 사용시에는 제품 압력이 다 분출되기 전에 실링 핸들이 풀리는 경우 압력 분출을 막기 위해 추가 부품이나 제한 장치가 필요합니다. 나선형 내부 커넥터에 맞는 압력 범위는 사용과 제품 구성에 따라 진공에서 1000PSI 까지입니다.

## 실링

CTS Connect™의 커넥터는 나선형의 홀(NPT, Metric, SAE)에 적합 합니다. CTS 가 독점 공급하는 표준 실링재는 최상의 압출 성능을 제공하며 절단과 마모에도 강한 내구성과. 연장된 수명 또한 제공합니다.

실링재는 CTS 의 모든 커넥터에 표준입니다. 이용 가능한 실링 재료는 다음과 같습니다.

- CTS 의 독자적인 실링재
- 의료용 우레탄

# Air Actuated Internal Collet Connector

CI Connector



| CTS Connect T-CI Connector 사양                               |
|---|
| 나선형 홀: 3.175 -50.800mm FNPT, M8-M48<br>SAE 7.938 – 38.100mm |
| 테스트 압력: Vacuum to 1000 psig                                 |
| 파일럿 압력: 60-90 PSI 권장  |
| 커넥터 바디: 알루미늄  |
| 캡: 알루미늄   |
| 콜릿: 나선형 강철  |
| 익스팬더: 나선형 강철  |
| 스템: 스테인리스 스틸  |
| O-링: Buna N   |
| 제품 실링 재: 일반 커넥터와 나선형 커넥터를 위한<br>CTS 고유의 실링 재                |

커넥터 조립 상세도

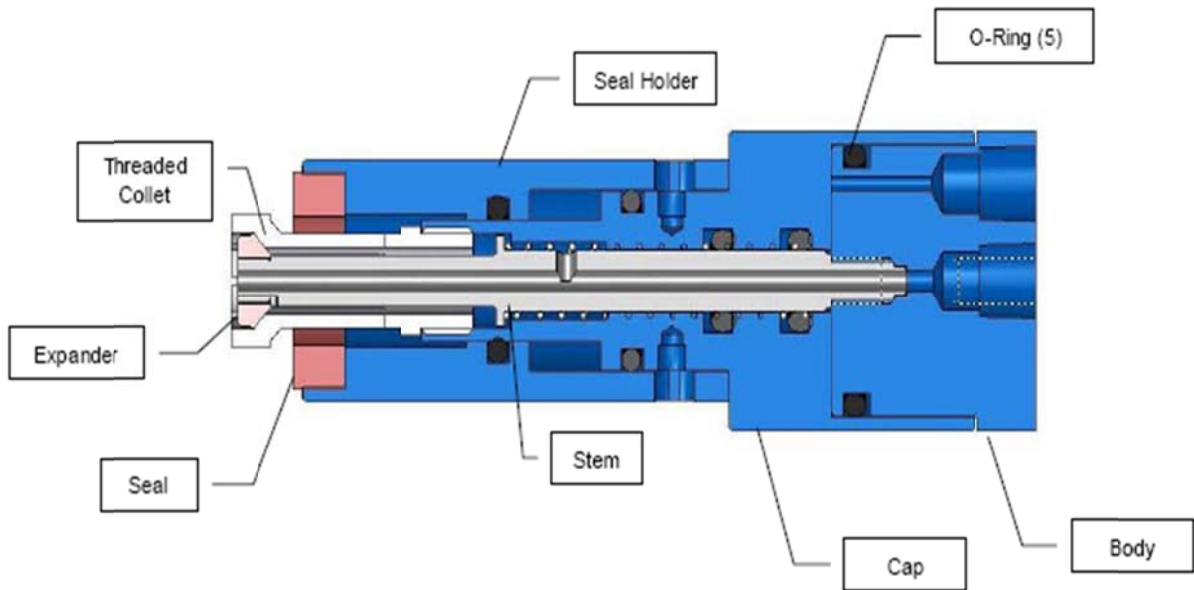





## Air Actuated Internal Collet Connector

| T-CI Connector               |   |              |   |                              |
|------------------------------|---|--------------|---|------------------------------|
| Threaded Bore Connectors     |  |              | Includes Proprietary seal, Threaded Collet, Expanding Nose, and Seal Holder | Includes 5 Proprietary seals |
| Seal Range                   | Connector   | w/o Seal Kit | Main Seal kit   | Seal Kit Pack                |
| <b>NPT Threaded Holes</b>    |   |              |   |                              |
| 3.175mmNPT                   | T-CI30-NPT-0125   | T-CI30       | T-CI30-NPT-0125-MSK   | T-CI30-NPT-0125-SKP          |
| 6.350mmNPT                   | T-CI30-NPT-0250   | T-CI30       | T- CI30-NPT-0250-MSK  | T-CI30-NPT-0250-SKP          |
| 9.525mmNPT                   | T-CI30-NPT-0375   | T-CI30       | T- CI30-NPT-0375-MSK  | T-CI30-NPT-0375-SKP          |
| 12.700mmNPT                  | T-CI30-NPT-0500   | T-CI30       | T- CI30-NPT-0500-MSK  | T-CI30-NPT-0500-SKP          |
| 19.050mmNPT                  | T-CI33-NPT-0750   | T-CI33       | T- CI33-NPT-0750-MSK  | T-CI33-NPT-0750-SKP          |
| 25.400mmNPT                  | T-CI33-NPT-1000   | T-CI33       | T- CI33-NPT-1000-MSK  | T-CI33-NPT-1000-SKP          |
| 31.750mmNPT                  | T-CI33-NPT-1250   | T-CI33       | T- CI33-NPT-1250-MSK  | T-CI33-NPT-1250-SKP          |
| 38.100mmNPT                  | T-CI36-NPT-1500   | T-CI36       | T- CI36-NPT-1500-MSK  | T-CI36-NPT-1500-SKP          |
| 50.800mmNPT                  | T-CI36-NPT-2000   | T-CI36       | T- CI36-NPT-2000-MSK  | T-CI36-NPT-2000-SKP          |
| <b>Metric Threaded Holes</b> |   |              |   |                              |
| M8                           | T-CI30-M8   | T-CI30       | T-CI30-M8-MSK   | T-CI30-M8-SKP                |
| M10                          | T-CI30-M10  | T-CI30       | T-CI30-M10-MSK  | T- CI30-M10-SKP              |
| M12                          | T-CI30-M12  | T-CI30       | T-CI30-M12-MSK  | T- CI30-M12-SKP              |
| M14                          | T-CI30-M14  | T-CI30       | T-CI30-M14-MSK  | T- CI30-M14-SKP              |
| M16                          | T-CI30-M16  | T-CI30       | T-CI30-M16-MSK  | T- CI30-M16-SKP              |
| M18                          | T-CI30-M18  | T-CI30       | T-CI30-M18-MSK  | T- CI30-M18-SKP              |
| M20                          | T-CI30-M20  | T-CI30       | T-CI30-M20-MSK  | T- CI30-M20-SKP              |
| M22                          | T-CI30-M22  | T-CI30       | T-CI30-M22-MSK  | T- CI30-M22-SKP              |
| M24                          | T-CI30-M24  | T-CI30       | T-CI30-M24-MSK  | T- CI30-M24-SKP              |
| M26                          | T-CI33-M26  | T-CI33       | T-CI33-M26-MSK  | T- CI33-M26-SKP              |
| M27                          | T-CI33-M27  | T-CI33       | T-CI33-M27-MSK  | T- CI33-M27-SKP              |
| M33                          | T-CI33-M33  | T-CI33       | T-CI33-M33-MSK  | T- CI33-M33-SKP              |
| M35                          | T-CI33-M35  | T-CI33       | T-CI33-M35-MSK  | T- CI33-M35-SKP              |
| M42                          | T-CI33-M42  | T-CI33       | T-CI33-M42-MSK  | T- CI33-M42-SKP              |
| M45                          | T-CI33-M45  | T-CI33       | T-CI36-M45-MSK  | T- CI33-M45-SKP              |
| M48                          | T-CI36-M48  | T-CI36       | T-CI33-M48-MSK  | T- CI36-M48-SKP              |

## Air Actuated Internal Collet Connector

| Parts & Accessories      |   |        |   |                              |
|--------------------------|---|--------|---|------------------------------|
| Threaded Bore Connectors |  |        | Includes Proprietary seal, Threaded Collet, Expanding Nose, and Seal Holder | Includes 5 Proprietary seals |
|                          |   |        |   |                              |
| SAE Threaded Holes       |   |        |   |                              |
| 7.938mmSAE               | T-CI30-SAE-0312   | T-CI30 | T-CI30-SAE-0312-MSK   | T-CI30-SAE-0312-SKP          |
| 9.525mmSAE               | T-CI30-SAE-0375   | T-CI30 | T-CI30-SAE-0375-MSK   | T-CI30-SAE-0375-SKP          |
| 11.113mmSAE              | T-CI30-SAE-0437   | T-CI30 | T-CI30-SAE-0437-MSK   | T-CI30-SAE-0437-SKP          |
| 12.700mmSAE              | T-CI30-SAE-0500   | T-CI30 | T-CI30-SAE-0500-MSK   | T-CI30-SAE-0500-SKP          |
| 14.288mmSAE              | T-CI30-SAE-0562   | T-CI30 | T-CI30-SAE-0562-MSK   | T-CI30-SAE-0562-SKP          |
| 15.875mmSAE              | T-CI30-SAE-0625   | T-CI30 | T-CI30-SAE-0625-MSK   | T-CI30-SAE-0625-SKP          |
| 17.463mmSAE              | T-CI30-SAE-0687   | T-CI30 | T-CI30-SAE-0687-MSK   | T-CI30-SAE-0687-SKP          |
| 19.050mmSAE              | T-CI30-SAE-0750   | T-CI30 | T-CI30-SAE-0750-MSK   | T-CI30-SAE-0750-SKP          |
| 20.638mmSae              | T-CI30-SAE-0812   | T-CI30 | T-CI30-SAE-0812-MSK   | T-CI30-SAE-0812-SKP          |
| 22.225mmSAE              | T-CI30-SAE-0875   | T-CI30 | T-CI30-SAE-0875-MSK   | T-CI30-SAE-0875-SKP          |
| 23.813mmSAE              | T-CI30-SAE-0937   | T-CI30 | T-CI30-SAE-0937-MSK   | T-CI30-SAE-0937-SKP          |
| 25.400mmSAE              | T-CI30-SAE-1000   | T-CI30 | T-CI30-SAE-1000-MSK   | T-CI30-SAE-1000-SKP          |
| 26.987mmSAE              | T-CI33-SAE-1062   | T-CI33 | T-CI33-SAE-1062-MSK   | T-CI33-SAE-1062-SKP          |
| 28.575mmSAE              | T-CI33-SAE-1125   | T-CI33 | T-CI33-SAE-1125-MSK   | T-CI33-SAE-1125-SKP          |
| 30.162mmSAE              | T-CI33-SAE-1187   | T-CI33 | T-CI33-SAE-1187-MSK   | T-CI33-SAE-1187-SKP          |
| 31.750mmSAE              | T-CI33-SAE-1250   | T-CI33 | T-CI33-SAE-1250-MSK   | T-CI33-SAE-1250-SKP          |
| 33.338mmSAE              | T-CI33-SAE-1312   | T-CI33 | T-CI33-SAE-1312-MSK   | T-CI33-SAE-1312-SKP          |
| 34.925mmSAE              | T-CI33-SAE-1375   | T-CI33 | T-CI33-SAE-1375-MSK   | T-CI33-SAE-1375-SKP          |
| 36.513mmSAE              | T-CI33-SAE-1437   | T-CI33 | T-CI33-SAE-1437-MSK   | T-CI33-SAE-1437-SKP          |
| 38.100mmSAE              | T-CI33-SAE-1500   | T-CI33 | T-CI33-SAE-1500-MSK   | T-CI33-SAE-1500-SKP          |
| 39.688mmSAE              | T-CI33-SAE-1562   | T-CI33 | T-CI33-SAE-1562-MSK   | T-CI33-SAE-1562-SKP          |
| 41.275mmSAE              | T-CI33-SAE-1625   | T-CI33 | T-CI33-SAE-1625-MSK   | T-CI33-SAE-1625-SKP          |
| 42.862mmSAE              | T-CI33-SAE-1687   | T-CI33 | T-CI33-SAE-1687-MSK   | T-CI33-SAE-1687-SKP          |
| 44.450mmSAE              | T-CI33-SAE-1750   | T-CI33 | T-CI33-SAE-1750-MSK   | T-CI33-SAE-1750-SKP          |
| 46.038mmSAE              | T-CI33-SAE-1812   | T-CI33 | T-CI33-SAE-1812-MSK   | T-CI33-SAE-1812-SKP          |
| 47.625mmSAE              | T-CI33-SAE-1875   | T-CI33 | T-CI33-SAE-1875-MSK   | T-CI33-SAE-1875-SKP          |

## Air Actuated Internal Collet Connector

| Parts & Accessories      |   |              |   |                              |
|--------------------------|---|--------------|---|------------------------------|
| Threaded Bore Connectors |  |              | Includes Proprietary seal, Threaded Collet, Expanding Nose, and Seal Holder | Includes 5 Proprietary seals |
| Seal Range               | Connector   | w/o Seal Kit | Main Seal kit   | Seal Kit Pack                |
| SAE Threaded Holes       |   |              |   |                              |
| 49.205mmSAE              | T-CI36-SAE-1937   | T-CI36       | T-CI36-SAE-1937-MSK   | T-CI36-SAE-1937-SKP          |
| 50.800mmSAE              | T-CI36-SAE-2000   | T-CI36       | T-CI36-SAE-2000-MSK   | T-CI36-SAE-2000-SKP          |
| 57.150mmSAE              | T-CI36-SAE-2250   | T-CI36       | T-CI36-SAE-2250-MSK   | T-CI36-SAE-2250-SKP          |
| 63.500mmSAE              | T-CI36-SAE-2500   | T-CI36       | T-CI36-SAE-2500-MSK   | T-CI36-SAE-2500-SKP          |

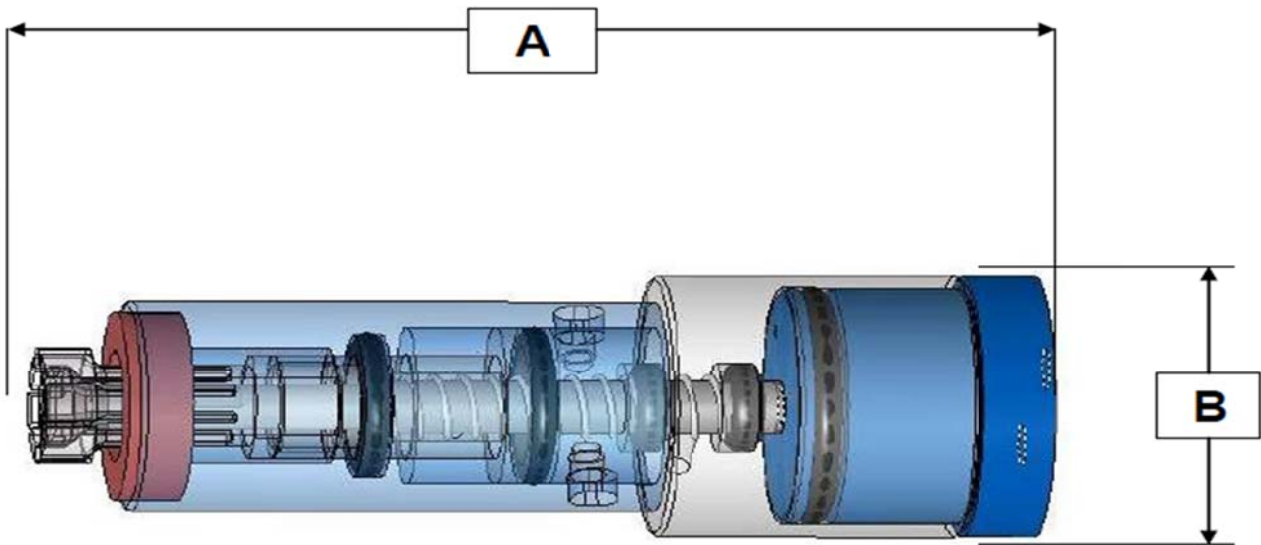

| 사이즈(mm) |        |         |        |
|---------|--------|---------|--------|
|         | T-CI30 | T-CI33  | T-CI36 |
| A       | 99.822 | 117.348 | *      |
| B       | 31.75  | 58.42   | *      |

\*T-CI36모델의 사이즈는 요청 시 제공 가능합니다.

# Manual Internal Collet Connector

CTS Connects™

Manual Threaded Hole Connector



## 수동 실링 커넥터

### (Manual Seal Connector)

CTS의 수동 나선형 홀 커넥터는 제품의 나선형 부분에 효과적으로 실링 할 수 있습니다. 커넥터는 캠(Cam)에 의해 움직이는 확장 노즈(expanding nose)로 구성되어 있습니다. 확장 노즈는 제품 내부의 나사를 팍 죄기 위해 나선형 콜릿을 확장시킵니다. 이 기능은 테스트

에어가 보조하는 실링 홀더가 CTS의 독점적인 실링재를 고압 사용을 위해 타이트하게 맞추면서 안전하고 효과적으로 제품 표면으로 보낼 수 있도록 해줍니다.

장점은 아래와 같습니다.

- 제품 표면을 손상시키지 않는 최상의 실링
- 향상된 전기 전도율을 위한 대형 테스트/필 포트
- 쉬운 실(seal) 교체
- 긴 수명

## 작동 방법

실링 되어야 하는 제품이 CTS Connect 커넥터 위로 위치하고 수동으로 작동되는 캠이 내부의 스템(stem)을 전진 시킵니다. 스템은 제품 내부에서 나선형 콜릿을 확장 시키고, 실링 홀더는 제품 표면에 실링을 위해 압력을 가합니다.

진공 사용 시. 진공이 커넥터 안에서 제품을 잡고 있을 것이기 때문에 안전 도구는 필요하지 않습니다. 고압 사용시에는 제품 압력이 다 분출되기 전에 실링 핸들이 풀리는 경우 압력 분출을 막기 위해 추가 부품이나 제한 장치가 필요합니다. 나선형 내부 커넥터에 맞는 압력 범위는 사용과 제품 구성에 따라 진공에서 1000PSI까지입니다.

## 실링

CTS Connect™의 커넥터들은 나선형 홀(NPT, Metric, SAE)

에 이상적입니다. CTS가 독자적으로 제공하는 표준 실링재는 최상의 압출과 절단과 마모에 강한 내구성을 보여줍니다. 더 긴 수명 또한 자랑합니다. CTS에서 제공하는 실링재는 모든 커넥터에 맞는 표준 재료입니다.

이용 가능한 실링 재는 아래와 같습니다.

- CTS에서 독자적으로 제공하는 고유 실링 재
- 의료용 우레탄

# Manual Internal Collet Connector

## T-HIF-Fill Style

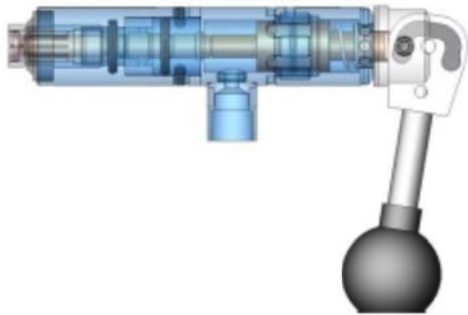

## T-HIH-Fill Style w/Handle

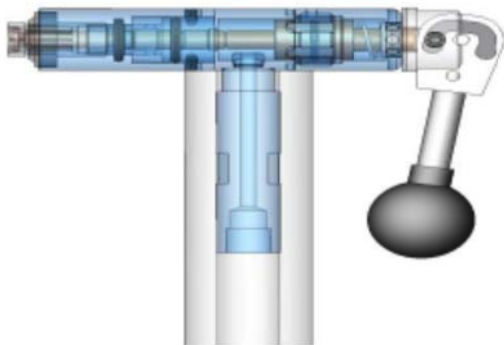

### CTS Connect T-HI Connector 사양

나선형 홀: 3.175 -31.750mm FNPT, M8-M36

SAE 7.937 - 47.625mm

테스트 압력: Vacuum to 1000 psig

커넥터 바디: 알루미늄

실(seal) 홀더: 알루미늄

캡: 알루미늄

콜릿: 나선형 강철

확장 노즈: 나선형 강철

스템: 스테인리스 스틸

O-링: Buna N

제품 실링재: 일반 커넥터와 나선형 커넥터를 위한

CTS가 공급하는 실링재

최소 나사 깊이

T-HI30: 12.700mm

T-HI33: 14.287mm

## 필 밸브를 포함한 커넥터 상세 조립도

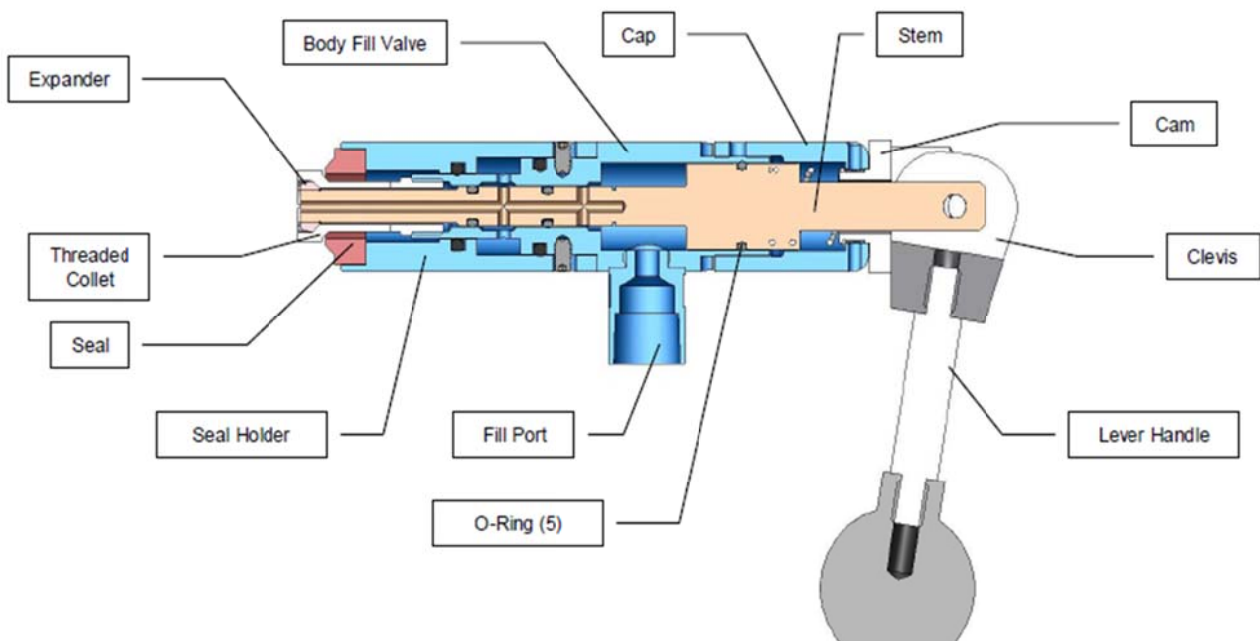

# Manual Internal Collet Connector

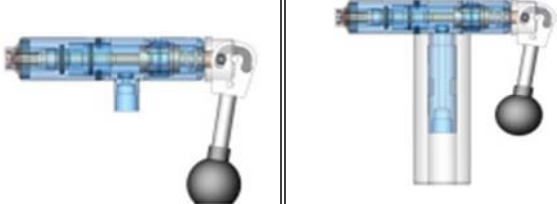
| Threaded Bore Connectors     |  |                  | Connectors with Fill Valve Option can have either Handle(H) or Fill Option(F) |
|------------------------------|--|------------------|---|
| Seal Range                   | Fill   | Fill w/Handle    | Fill Valve Function   |
| <b>NPT Threaded Holes</b>    |  |                  |   |
| 3.175mmNPT                   | T-HIF30-NPT-0125   | T-HIH30-NPT-0125 | T-HI_30-V-NPT-0125  |
| 6.350mmNPT                   | T-HIF30-NPT-0250   | T-HIH30-NPT-0250 | T-HI_30-V-NPT-0250  |
| 9.525mmNPT                   | T-HIF30-NPT-0375   | T-HIH30-NPT-0375 | T-HI_30-V-NPT-0375  |
| 12.700mmNPT                  | T-HIF30-NPT-0500   | T-HIH30-NPT-0500 | T-HI_30-V-NPT-0500  |
| 19.050mmNPT                  | T-HIF33-NPT-0750   | T-HIH33-NPT-0750 | T-HI_33-V-NPT-0750  |
| 25.400mmNPT                  | T-HIF33-NPT-1000   | T-HIH33-NPT-1000 | T-HI_33-V-NPT-1000  |
| 31.750mmNPT                  | T-HIF33-NPT-1250   | T-HIH33-NPT-1250 | T-HI_33-V-NPT-1250  |
| <b>Metric Threaded Holes</b> |  |                  |   |
| M8                           | T-HIF30-M8   | T-HIH30-M8       | T-HI_30-V-M8  |
| M10                          | T-HIF30-M10  | T-HIH30-M10      | T-HI_30-V-M10   |
| M12                          | T-HIF30-M12  | T-HIH30-M12      | T-HI_30-V-M12   |
| M14                          | T-HIF30-M14  | T-HIH30-M14      | T-HI_30-V-M14   |
| M16                          | T-HIF30-M16  | T-HIH30-M16      | T-HI_30-V-M16   |
| M18                          | T-HIF30-M18  | T-HIH30-M18      | T-HI_30-V-M18   |
| M20                          | T-HIF30-M20  | T-HIH30-M20      | T-HI_30-V-M20   |
| M22                          | T-HIF30-M22  | T-HIH30-M22      | T-HI_30-V-M22   |
| M24                          | T-HIF30-M24  | T-HIH30-M24      | T-HI_30-V-M24   |
| M26                          | T-HIF30-M26  | T-HIH30-M26      | T-HI_30-V-M26   |
| M27                          | T-HIF30-M27  | T-HIH30-M27      | T-HI_30-V-M27   |
| M33                          | T-HIF30-M33  | T-HIH30-M33      | T-HI_30-V-M33   |
| M35                          | T-HIF30-M35  | T-HIH30-M35      | T-HI_30-V-M35   |
| M42                          | T-HIF30-M42  | T-HIH30-M42      | T-HI_30-V-M42   |
| M45                          | T-HIF30-M45  | T-HIH30-M45      | T-HI_30-V-M45   |

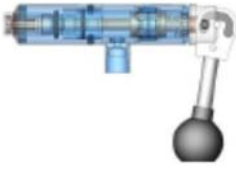
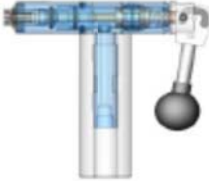
| Threaded Bore Connectors  |  |  | Connectors with Fill Valve Option can have either Handle(H) of Fill Option(F) |
|---------------------------|---|---|---|
| Seal Range                | Fill  | Fill w/Handle   | Fill Valve Function   |
| <b>SAE Threaded Holes</b> |   |   |   |
| 7.938mmSAE                | T-HIF30-SAE-0312  | T-HIH30-SAE-0312  | T-HI_30-V-SAE-0312  |
| 9.525mmSAE                | T-HIF30-SAE-0375  | T-HIH30-SAE-0375  | T-HI_30-V-SAE-0375  |
| 11.113mmSAE               | T-HIF30-SAE-0437  | T-HIH30-SAE-0437  | T-HI_30-V-SAE-0437  |
| 12.700mmSAE               | T-HIF30-SAE-0500  | T-HIH30-SAE-0500  | T-HI_30-V-SAE-0500  |
| 14.288mmSAE               | T-HIF30-SAE-0562  | T-HIH30-SAE-0562  | T-HI_30-V-SAE-0562  |
| 15.875mmSAE               | T-HIF30-SAE-0625  | T-HIH30-SAE-0625  | T-HI_30-V-SAE-0625  |
| 17.463mmSAE               | T-HIF30-SAE-0687  | T-HIH30-SAE-0687  | T-HI_30-V-SAE-0687  |
| 19.050mmSAE               | T-HIF30-SAE-0750  | T-HIH30-SAE-0750  | T-HI_30-V-SAE-0750  |
| 20.638mmSae               | T-HIF30-SAE-0812  | T-HIH30-SAE-0812  | T-HI_30-V-SAE-0812  |
| 22.225mmSAE               | T-HIF30-SAE-0875  | T-HIH30-SAE-0875  | T-HI_30-V-SAE-0875  |
| 23.813mmSAE               | T-HIF30-SAE-0937  | T-HIH30-SAE-0937  | T-HI_30-V-SAE-0937  |
| 25.400mmSAE               | T-HIF30-SAE-1000  | T-HIH30-SAE-1000  | T-HI_30-V-SAE-1000  |
| 26.987mmSAE               | T-HIF33-SAE-1062  | T-HIH33-SAE-1062  | T-HI_33-V-SAE-1062  |
| 28.575mmSAE               | T-HIF33-SAE-1125  | T-HIH33-SAE-1125  | T-HI_33-V-SAE-1125  |
| 30.162mmSAE               | T-HIF33-SAE-1187  | T-HIH33-SAE-1187  | T-HI_33-V-SAE-1187  |
| 31.750mmSAE               | T-HIF33-SAE-1250  | T-HIH33-SAE-1250  | T-HI_33-V-SAE-1250  |
| 33.338mmSAE               | T-HIF33-SAE-1312  | T-HIH33-SAE-1312  | T-HI_33-V-SAE-1312  |
| 34.925mmSAE               | T-HIF33-SAE-1375  | T-HIH33-SAE-1375  | T-HI_33-V-SAE-1375  |
| 36.513mmSAE               | T-HIF33-SAE-1437  | T-HIH33-SAE-1437  | T-HI_33-V-SAE-1437  |
| 38.100mmSAE               | T-HIF33-SAE-1500  | T-HIH33-SAE-1500  | T-HI_33-V-SAE-1500  |
| 39.688mmSAE               | T-HIF33-SAE-1562  | T-HIH33-SAE-1562  | T-HI_33-V-SAE-1562  |
| 41.275mmSAE               | T-HIF33-SAE-1625  | T-HIH33-SAE-1625  | T-HI_33-V-SAE-1625  |
| 42.862mmSAE               | T-HIF33-SAE-1687  | T-HIH33-SAE-1687  | T-HI_33-V-SAE-1687  |
| 44.450mmSAE               | T-HIF33-SAE-1750  | T-HIH33-SAE-1750  | T-HI_33-V-SAE-1750  |
| 46.038mmSAE               | T-HIF33-SAE-1812  | T-HIH33-SAE-1812  | T-HI_33-V-SAE-1812  |
| 47.625mmSAE               | T-HIF33-SAE-1875  | T-HIH33-SAE-1875  | T-HI_33-V-SAE-1875  |

# Manual Internal Collet Connector

| Parts & Accessories               |                     |                   |                   |  |                              |
|-----------------------------------|---------------------|-------------------|-------------------|--|------------------------------|
|                                   | Connector Body Type |                   |                   | Seal Kits  |                              |
| Threaded Bore Parts & Accessories | w/o main seal kit   | w/o main seal kit | w/o main seal kit | Includes proprietary seal, seal holder, collet, and expander | Includes 5 proprietary seals |
| Seal Range                        | Fill                | Fill w/Handle     | Fill Valve        | Main Seal Kit  | Seal Kit Pack                |
| NPT Threaded Holes                |                     |                   |                   |  |                              |
| 3.175mmNPT                        | T-HIF30             | T-HIH30           | T-HI_30-V         | T-HI30-NPT-0125-MSK  | T-HI30-NPT-0125-SKP          |
| 6.350mmNPT                        | T-HIF30             | T-HIH30           | T-HI_30-V         | T-HI30-NPT-0250-MSK  | T-HI30-NPT-0250-SKP          |
| 9.525mmNPT                        | T-HIF30             | T-HIH30           | T-HI_30-V         | T-HI30-NPT-0375-MSK  | T-HI30-NPT-0375-SKP          |
| 12.700mmNPT                       | T-HIF30             | T-HIH30           | T-HI_30-V         | T-HI30-NPT-0500-MSK  | T-HI30-NPT-0500-SKP          |
| 19.050mmNPT                       | T-HIF33             | T-HIH33           | T-HI_33-V         | T-HI33-NPT-0750-MSK  | T-HI33-NPT-0750-SKP          |
| 25.400mmNPT                       | T-HIF33             | T-HIH33           | T-HI_33-V         | T-HI33-NPT-1000-MSK  | T-HI33-NPT-1000-SKP          |
| Metric Threaded Holes             |                     |                   |                   |  |                              |
| M8                                | T-HIF30             | T-HIH30           | T-HI_30-V         | T-HI30-M8-MSK  | T-HI30-M8-SKP                |
| M10                               | T-HIF30             | T-HIH30           | T-HI_30-V         | T-HI30-M10-MSK   | T-HI30-M10-SKP               |
| M12                               | T-HIF30             | T-HIH30           | T-HI_30-V         | T-HI30-M12-MSK   | T-HI30-M12-SKP               |
| M14                               | T-HIF30             | T-HIH30           | T-HI_30-V         | T-HI30-M14-MSK   | T-HI30-M14-SKP               |
| M16                               | T-HIF30             | T-HIH30           | T-HI_30-V         | T-HI30-M16-MSK   | T-HI30-M16-SKP               |
| M18                               | T-HIF30             | T-HIH30           | T-HI_30-V         | T-HI30-M18-MSK   | T-HI30-M18-SKP               |
| M20                               | T-HIF30             | T-HIH30           | T-HI_30-V         | T-HI30-M20-MSK   | T-HI30-M20-SKP               |
| M22                               | T-HIF30             | T-HIH30           | T-HI_30-V         | T-HI30-M22-MSK   | T-HI30-M22-SKP               |
| M24                               | T-HIF30             | T-HIH30           | T-HI_30-V         | T-HI30-M24-MSK   | T-HI30-M24-SKP               |
| M26                               | T-HIF33             | T-HIH33           | T-HI_30-V         | T-HI30-M26-MSK   | T-HI30-M26-SKP               |
| M27                               | T-HIF33             | T-HIH33           | T-HI_30-V         | T-HI30-M27-MSK   | T-HI30-M27-SKP               |
| M33                               | T-HIF33             | T-HIH33           | T-HI_30-V         | T-HI30-M33-MSK   | T-HI30-M33-SKP               |
| M35                               | T-HIF33             | T-HIH33           | T-HI_30-V         | T-HI30-M35-MSK   | T-HI30-M35-SKP               |



# Manual Internal Collet Connector

| Parts & Accessories               |                     |                   |                   |  |                              |
|-----------------------------------|---------------------|-------------------|-------------------|--|------------------------------|
|                                   | Connector Body Type |                   |                   | Seal Kits  |                              |
| Threaded Bore Parts & Accessories | w/o main seal kit   | w/o main seal kit | w/o main seal kit | Includes proprietary seal, seal holder, collet, and expander | Includes 5 proprietary seals |
|                                   | Seal Range          | Fill              | Fill w/Handle     | Fill Valve   | Main Seal Kit                |
| SAE Threaded Holes                |                     |                   |                   |  |                              |
| 7.938mmSAE                        | T-HIF30             | T-HIH30           | T-HI_30-V         | T-HI30-SAE-0312-MSK  | T-HI30-SAE-0312-SKP          |
| 9.525mmSAE                        | T-HIF30             | T-HIH30           | T-HI_30-V         | T-HI30-SAE-0375-MSK  | T-HI30-SAE-0375-SKP          |
| 11.113mmSAE                       | T-HIF30             | T-HIH30           | T-HI_30-V         | T-HI30-SAE-0437-MSK  | T-HI30-SAE-0437-SKP          |
| 12.700mmSAE                       | T-HIF30             | T-HIH30           | T-HI_30-V         | T-HI30-SAE-0500-MSK  | T-HI30-SAE-0500-SKP          |
| 14.288mmSAE                       | T-HIF30             | T-HIH30           | T-HI_30-V         | T-HI30-SAE-0562-MSK  | T-HI30-SAE-0562-SKP          |
| 15.875mmSAE                       | T-HIF30             | T-HIH30           | T-HI_30-V         | T-HI30-SAE-0625-MSK  | T-HI30-SAE-0625-SKP          |
| 17.463mmSAE                       | T-HIF30             | T-HIH30           | T-HI_30-V         | T-HI30-SAE-0687-MSK  | T-HI30-SAE-0687-SKP          |
| 19.050mmSAE                       | T-HIF30             | T-HIH30           | T-HI_30-V         | T-HI30-SAE-0750-MSK  | T-HI30-SAE-0750-SKP          |
| 20.638mmSae                       | T-HIF30             | T-HIH30           | T-HI_30-V         | T-HI30-SAE-0812-MSK  | T-HI30-SAE-0812-SKP          |
| 22.225mmSAE                       | T-HIF30             | T-HIH30           | T-HI_30-V         | T-HI30-SAE-0875-MSK  | T-HI30-SAE-0875-SKP          |
| 23.813mmSAE                       | T-HIF30             | T-HIH30           | T-HI_30-V         | T-HI30-SAE-0937-MSK  | T-HI30-SAE-0937-SKP          |
| 25.400mmSAE                       | T-HIF30             | T-HIH30           | T-HI_30-V         | T-HI30-SAE-1000-MSK  | T-HI30-SAE-1000-SKP          |
| 26.987mmSAE                       | T-HIF33             | T-HIH33           | T-HI_33-V         | T-HI33-SAE-1062-MSK  | T-HI33-SAE-1062-SKP          |
| 28.575mmSAE                       | T-HIF33             | T-HIH33           | T-HI_33-V         | T-HI33-SAE-1125-MSK  | T-HI33-SAE-1125-SKP          |
| 30.162mmSAE                       | T-HIF33             | T-HIH33           | T-HI_33-V         | T-HI33-SAE-1187-MSK  | T-HI33-SAE-1187-SKP          |
| 31.750mmSAE                       | T-HIF33             | T-HIH33           | T-HI_33-V         | T-HI33-SAE-1250-MSK  | T-HI33-SAE-1250-SKP          |
| 33.338mmSAE                       | T-HIF33             | T-HIH33           | T-HI_33-V         | T-HI33-SAE-1312-MSK  | T-HI33-SAE-1312-SKP          |
| 34.925mmSAE                       | T-HIF33             | T-HIH33           | T-HI_33-V         | T-HI33-SAE-1375-MSK  | T-HI33-SAE-1375-SKP          |
| 36.513mmSAE                       | T-HIF33             | T-HIH33           | T-HI_33-V         | T-HI33-SAE-1437-MSK  | T-HI33-SAE-1437-SKP          |
| 38.100mmSAE                       | T-HIF33             | T-HIH33           | T-HI_33-V         | T-HI33-SAE-1500-MSK  | T-HI33-SAE-1500-SKP          |

# Manual Internal Collet Connector

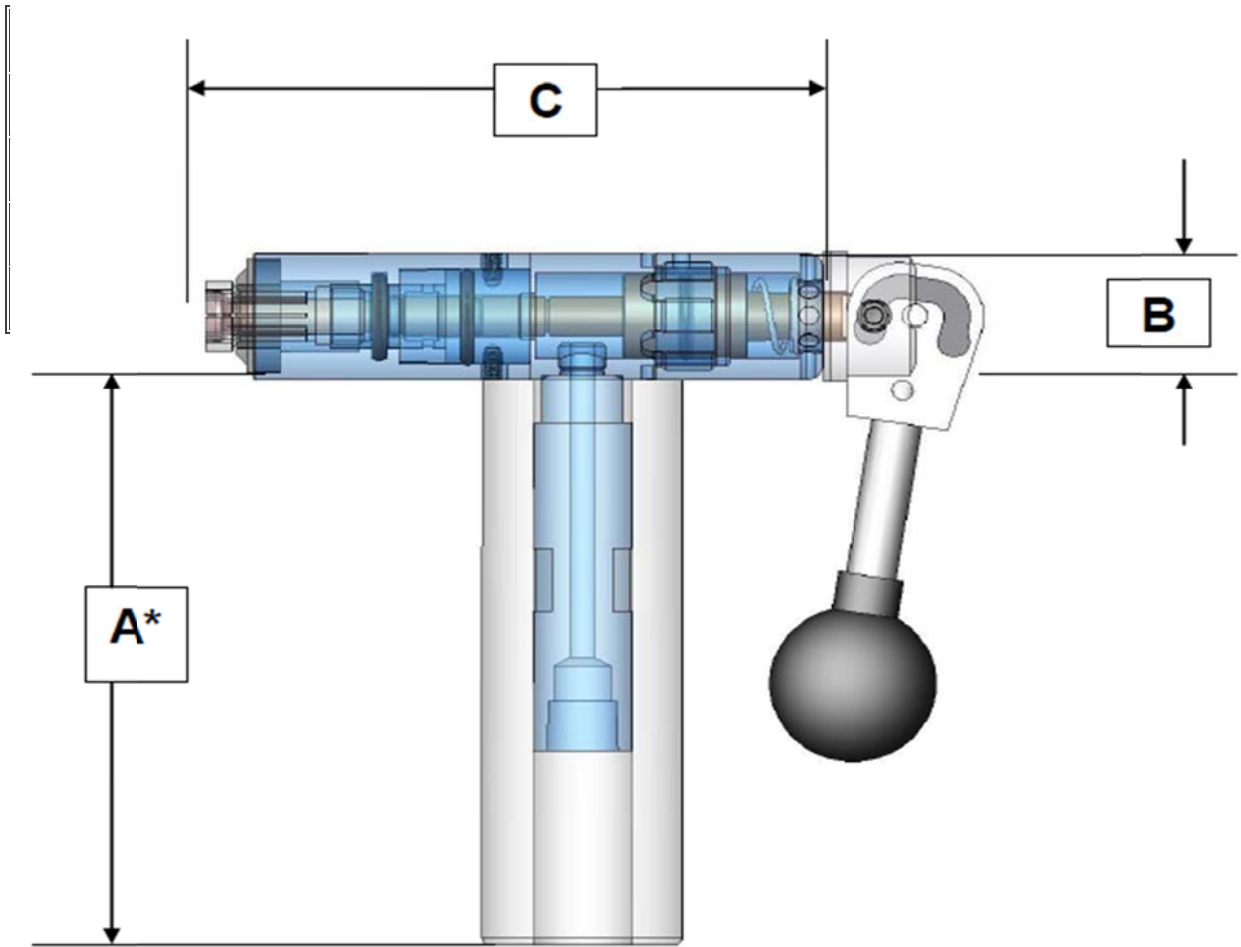

\*필(Fill) 모델은 핸들을 포함하지 않습니다

# Manual External Collet Connector

CTS Connects™

External Air Actuated Collet Connectors



## 공기 작동 실링 커넥터

### Air Actuated Seal Connector

CTS connect™의 외부 공기 작동 콜릿 커넥터는 제품의 매끄러운 표면과 거친 표면 모두에 효과적으로 실링 됩니다. 커넥터는 공기에 의해 움직이는 피스톤으로 이루어져 있습니다. 피스톤은 단단하게 조이며 콜릿을 압축시킵니다. 이러한 동작은 CTS가 독자적으로 제공하는 실링재료 또한 고압 적용 시 안전하고 효과적으로 제품 표면에 실링 될 수 있도록 합니다.

이 제품은 아래와 같은 장점이 있습니다.

- 부품 표면의 손상이 없는 최상의 실링
- 작동자의 피로와 부상을 최소화하는 자동 실링
- 향상된 전기 전도율을 위한 대형 테스트 필 포트
- 내장 충격 제한 장치
- 쉬운 실 교체
- 긴 수명

## 작동 방법

실링 되어야 할 제품을 CTS Connect™ 커넥터 내부로 위치 시키고 스타트 스위치를 당겨 파일럿 공기 압력을 가합니다. 이 압축작용은 콜릿과 제품의 표면 외부 실링모두를 압축시킵니다.

진공 사용시 안전 도구는 필요하지 않습니다. 그 이유는 진공이 커넥터 안에서 제품을 잡고 있을 것이기 때문입니다.

압력 사용시에는 제품 압력이 다 분출되기 전에 실링 핸들이 풀리는 경우 압력 분출을 막기 위해 추가 부품이나 제한 장치가 필요합니다. 외부 공기 압축 콜릿 커넥터에 맞는 압력 범위는 사이즈와 튜브 사용에 따라 1000PSI 까지 입니다.

## 실링

CTS Connect™의 커넥터는 표면이 매끄러운 장치나 나선형 부위에 적합합니다. CTS 가 독점 공급하는 표준 실링재는 최상의 압출 성능을 제공하며 절단과 마모에도 강한 내구성과. 연장된 수명 또한 제공합니다.

실링재는 CTS 의 모든 커넥터에 표준입니다. 이용 가능한 실링 재료는 다음과 같습니다.

- CTS 의 독자적인 실링재
- 의료용 우레탄

## 파일럿 압력

CTS Connect의 커넥터는 효과적인 실링을 위해 필요한 최소한의 압력으로 조절할 수 있는 파일럿 압력 세트를 보유하고 있습니다. 정상적인 파일럿 압력은 실링의 수명을 연장시킵니다. 정상 파일럿 압력 범위는 60에서 90 psi 입니다. 표면이 거친 제품이나 NPT, Metric, SAE 커넥터에는 더 높은 압력이 필요할 수 있습니다. 더 높은 압력이 필요할 경우 부스터 구입이 가능합니다.

# Manual External Collet Connector

## T-CO & S-CO Connector

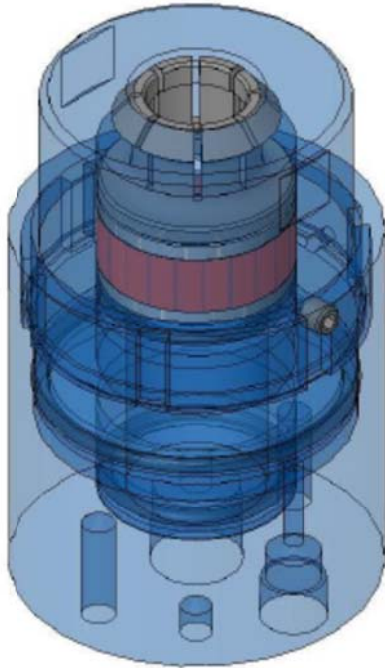

### CTS Connect T-CO & S-CO 사양

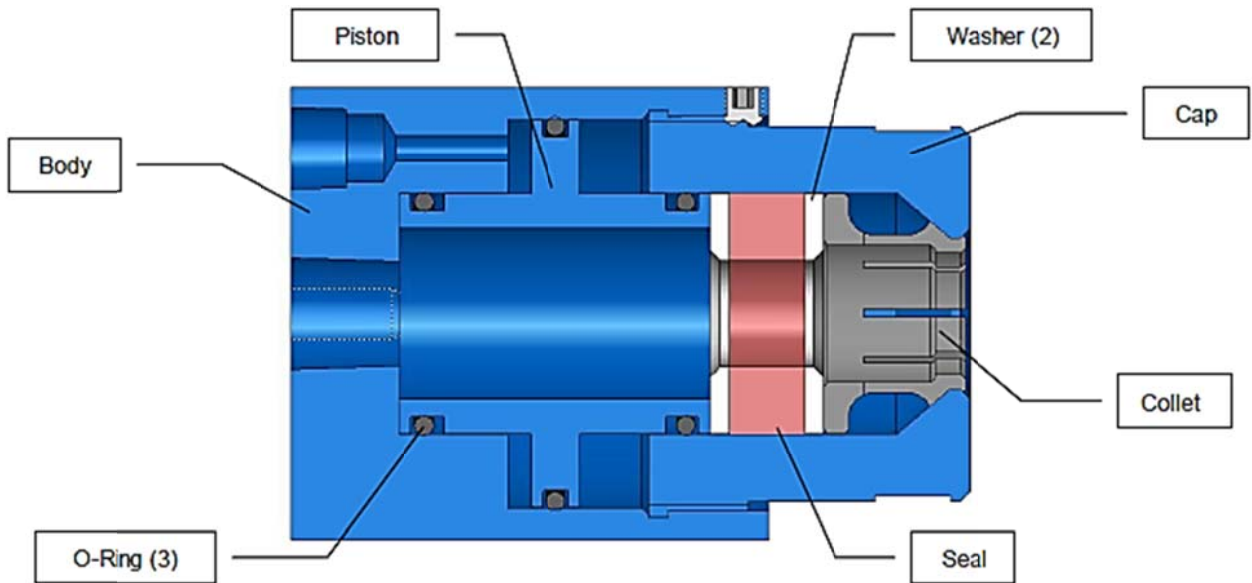

**제품 OD사이즈:** 6.096mm – 19.304mm  
**나사 사이즈:** M8-M20, 3.175-12.700mm NPT,  
 6.350-19.050mm SAE  
**테스트 압력:** Vacuum to 1000 psig  
**커넥터 바디:** 알루미늄  
**피스톤:** 알루미늄  
**캡:** 알루미늄  
**콜릿:** 나선형 강철  
**O-링:** Buna N  
**제품 실링재:** 일반 커넥터와 나선형 커넥터를 위한  
 CTS가 공급하는 실링재  
**정격압력:** 실제 결과는 재료와 상세 사양에 따라  
 달라질 수 있으며 사용 전 테스트에 의해  
 확인 되어야 합니다.

### 부품 조립 상세도



| <b>Smooth Collet Connector</b> | Connector w/o main seal kit |  |  Includes two washers, seal, and collet | Includes 5 Proprietary Grade Seals<br>*Add 'M' for Medical Grade Urethane |
|--------------------------------|-----------------------------|---|--|---|
| <b>Seal Range</b>              | <b>Body</b>                 | <b>Assembly</b>   | <b>Main Seal Kit</b>   | <b>Seal Kit Pack</b>  |
| <b>S-CO31</b>                  |                             |   |  |   |
| 6.096-6.604                    | S-CO31                      | S-CO31-AA   | S-CO31-AA-MSK  | S-CO31-AA-SKP   |
| 6.604-7.112                    | S-CO31                      | S-CO31-AB   | S-CO31-AB-MSK  | S-CO31-AB-SKP   |
| 7.112-7.620                    | S-CO31                      | S-CO31-AC   | S-CO31-AC-MSK  | S-CO31-AC-SKP   |
| 7.620-8.128                    | S-CO31                      | S-CO31-AD   | S-CO31-AD-MSK  | S-CO31-AD-SKP   |
| 8.128-8.636                    | S-CO31                      | S-CO31-AE   | S-CO31-AE-MSK  | S-CO31-AE-SKP   |
| 8.636-9.144                    | S-CO31                      | S-CO31-AF   | S-CO31-AF-MSK  | S-CO31-AF-SKP   |
| 9.144-10.160                   | S-CO31                      | S-CO31-AG   | S-CO31-AG-MSK  | S-CO31-AG-SKP   |
| 10.160-10.668                  | S-CO31                      | S-CO31-AH   | S-CO31-AH-MSK  | S-CO31-AH-SKP   |
| 10.668-11.176                  | S-CO31                      | S-CO31-AI   | S-CO31-AI-MSK  | S-CO31-AI-SKP   |
| 11.176-11.684                  | S-CO31                      | S-CO31-AJ   | S-CO31-AJ-MSK  | S-CO31-AJ-SKP   |
| 11.684-12.192                  | S-CO31                      | S-CO31-AK   | S-CO31-AK-MSK  | S-CO31-AK-SKP   |
| 12.192-12.700                  | S-CO31                      | S-CO31-AL   | S-CO31-AL-MSK  | S-CO31-AL-SKP   |
| <b>S-CO32</b>                  |                             |   |  |   |
| 12.700-13.028                  | S-CO32                      | S-CO32-AA   | S-CO32-AA-MSK  | S-CO32-AA-SKP   |
| 13.028-13.716                  | S-CO32                      | S-CO32-AB   | S-CO32-AB-MSK  | S-CO32-AB-SKP   |
| 13.716-14.224                  | S-CO32                      | S-CO32-AC   | S-CO32-AC-MSK  | S-CO32-AC-SKP   |
| 14.224-14.732                  | S-CO32                      | S-CO32-AD   | S-CO32-AD-MSK  | S-CO32-AD-SKP   |
| 14.732-15.240                  | S-CO32                      | S-CO32-AE   | S-CO32-AE-MSK  | S-CO32-AE-SKP   |
| 15.240-15.748                  | S-CO32                      | S-CO32-AF   | S-CO32-AF-MSK  | S-CO32-AF-SKP   |
| 15.748-16.256                  | S-CO32                      | S-CO32-AG   | S-CO32-AG-MSK  | S-CO32-AG-SKP   |
| 16.256-16.674                  | S-CO32                      | S-CO32-AH   | S-CO32-AH-MSK  | S-CO32-AH-SKP   |
| 16.674-17.272                  | S-CO32                      | S-CO32-AI   | S-CO32-AI-MSK  | S-CO32-AI-SKP   |
| 17.272-17.780                  | S-CO32                      | S-CO32-AJ   | S-CO32-AJ-MSK  | S-CO32-AJ-SKP   |
| 17.780-18.288                  | S-CO32                      | S-CO32-AK   | S-CO32-AK-MSK  | S-CO32-AK-SKP   |
| 18.288-18.796                  | S-CO32                      | S-CO32-AL   | S-CO32-AL-MSK  | S-CO32-AL-SKP   |
| 18.796-19.304                  | S-CO32                      | S-CO32-AM   | S-CO32-AM-MSK  | S-CO32-AM-SKP   |

# Manual External Collet Connector

|                                |                           |   |  |   |
|--------------------------------|---------------------------|---|--|---|
| <b>Smooth Collet Connector</b> | Connect w/o main seal kit |  |  Includes two washers, seal, and collet | Includes 5 Proprietary Grade Seals<br>*Add 'M' for Medical Grade Urethane |
| <b>Seal Range</b>              | <b>Body</b>               | <b>Assembly</b>   | <b>Main Seal Kit</b>   | <b>Seal Kit Pack</b>  |
| <b>NPT Threaded Tube</b>       |                           |   |  |   |
| 3.175mmNPT                     | T-CO31                    | T-CO31-NPT-0125   | T-CO31-NPT-0125-MSK  | T-CO31-NPT-0125-SKP   |
| 6.350mmNPT                     | T-CO32                    | T-CO31-NPT-0250   | T-CO32-NPT-0250-MSK  | T-CO31-NPT-0250-SKP   |
| 9.525mmNPT                     | T-CO32                    | T-CO31-NPT-0375   | T-CO32-NPT-0375-MSK  | T-CO31-NPT-0375-SKP   |
| 12.700mmNPT                    | T-CO32                    | T-CO31-NPT-0500   | T-CO32-NPT-0500-MSK  | T-CO31-NPT-0500-SKP   |
| <b>Metric Threaded Tube</b>    |                           |   |  |   |
| M8                             | T-CO31                    | T-CO31-M8   | T-CO31-M8-MSK  | T-CO31-M8-SKP   |
| M10                            | T-CO31                    | T-CO31-M10  | T-CO31-M10-MSK   | T-CO31-M10-SKP  |
| M12                            | T-CO32                    | T-CO32-M12  | T-CO32-M12-MSK   | T-CO32-M12-SKP  |
| M14                            | T-CO32                    | T-CO32-M14  | T-CO32-M14-MSK   | T-CO32-M14-SKP  |
| M16                            | T-CO32                    | T-CO32-M16  | T-CO32-M16-MSK   | T-CO32-M16-SKP  |
| M18                            | T-CO32                    | T-CO32-M18  | T-CO32-M18-MSK   | T-CO32-M18-SKP  |
| M20                            | T-CO32                    | T-CO32-M20  | T-CO32-M20-MSK   | T-CO32-M20-SKP  |
| <b>SAE Threaded Tube</b>       |                           |   |  |   |
| 6.350mmSAE                     | T-CO31                    | T-CO31-SAE-0250   | T-CO31-SAE-0250-MSK  | T-CO31-SAE-0250-SKP   |
| 7.935mmSAE                     | T-CO31                    | T-CO31-SAE-0312   | T-CO31-SAE-0312-MSK  | T-CO31-SAE-0312-SKP   |
| 9.525mmSAE                     | T-CO31                    | T-CO31-SAE-0375   | T-CO31-SAE-0375-MSK  | T-CO31-SAE-0375-SKP   |
| 11.109mmSAE                    | T-CO31                    | T-CO31-SAE-0437   | T-CO31-SAE-0437-MSK  | T-CO31-SAE-0437-SKP   |
| 12.700mmSAE                    | T-CO32                    | T-CO31-SAE-0500   | T-CO31-SAE-0500-MSK  | T-CO31-SAE-0500-SKP   |
| 14.283mmSAE                    | S-CO32                    | T-CO32-SAE-0562   | T-CO32-SAE-0562-MSK  | T-CO32-SAE-0562-SKP   |
| 15.875mmSAE                    | S-CO32                    | T-CO32-SAE-0625   | T-CO32-SAE-0625-MSK  | T-CO32-SAE-0625-SKP   |
| 17.457mmSAE                    | S-CO32                    | T-CO32-SAE-0687   | T-CO32-SAE-0687-MSK  | T-CO32-SAE-0687-SKP   |
| 19.050mmSAE                    | S-CO32                    | T-CO32-SAE-0750   | T-CO32-SAE-0750-MSK  | T-CO32-SAE-0750-SKP   |

# Manual External Collet Connector

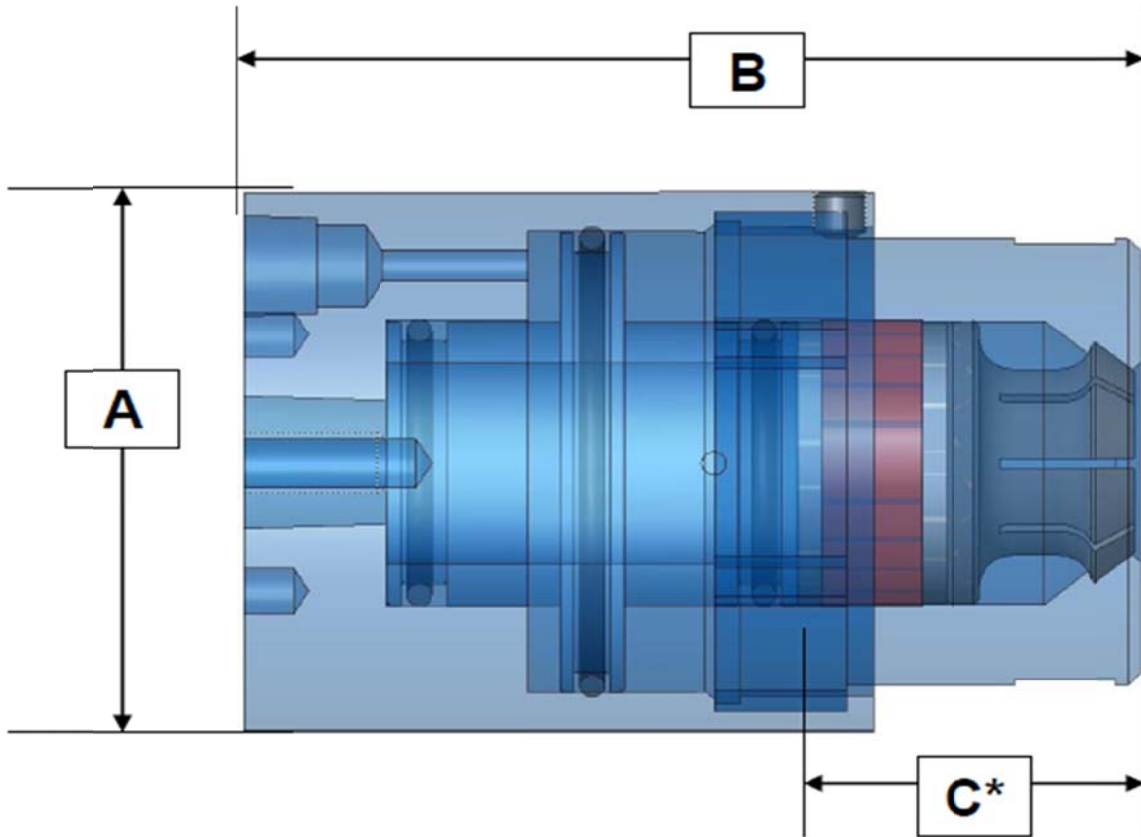

| 사이즈(mm)   |          |          |
|-----------|----------|----------|
|           | S/T-CO31 | S/T-CO32 |
| <b>A</b>  | 38.100   | 56.388   |
| <b>B</b>  | 68.580   | 85.725   |
| <b>C*</b> | 29.972   | 30.480   |

\*C는 최소 삽입 깊이에 부합합니다.

위 사이즈 정보는 참고용 입니다.

# Manual External Collet Connector

CTS Connects™

External Air Actuated Connectors



## 수동 실링 커넥터(Manual Seal Connectors)

CTS Connect™의 외부 수동 콜릿 커넥터는 제품의 매끄러운 표면이나 나선형 부분에 효과적으로 실링 합니다. 커넥터는 캠(Cam)에 의해 움직이는 피스톤으로 구성되어 있습니다. 피스톤은 콜릿을 단단히 조이면서 압축시킵니다. 이 동작은 또한 고압 사용시, CTS의 독자적인 실링재가 제품 표면에 안전하고 효과적으로 실링 될 수 있도록 압축시키는 역할을 합니다.

커넥터의 장점은 아래와 같습니다.

- 제품 표면의 긁힘이 없는 최상의 실링
- 나선형의 끝이 좁아지는 확장 노즈
- 향상된 전기 전도율을 위한 대형 테스트/필 포트
- 쉬운 실 교체
- 긴 수명

## 작동방법

실링 될 제품이 커넥터 내부에 위치되면 콜릿과 실링재를 제품 표면 외부에 압축시키기 위해 수동 조작 캠이 내부 피스톤을 전진 시킵니다.

진공 사용시 안전 도구는 필요하지 않습니다. 그 이유는 진공이 커넥터 안에서 제품을 잡고 있을 것이기 때문입니다.

고압 사용시에는 제품 압력이 다 분출되기 전에 실링 핸들이 풀리는 경우 압력 분출을 막기 위해 추가 부품이나 제한 장치가 필요합니다. 외부 수동 콜릿 커넥터에 맞는 압력 범위는 크기와 튜브 사용에 따라 1000PSI 까지 입니다.

## 실링

CTS Connect™의 커넥터는 매끄러운 표면과 나선형 부분에 이상적입니다

CTS 가 독점 공급하는 표준 실링재는 최상의 압출 성능을 제공하며 절단과 마모에도 강한 내구성과, 연장된 수명 또한 제공합니다.

실링재는 CTS 의 모든 커넥터에 표준입니다. 이용 가능한 실링 재료는 다음과 같습니다.

- CTS 의 독자적인 실링재
- 의료용 우레탄



# Manual External Collet Connector

## T-HOF & S-HOF-Fill Style

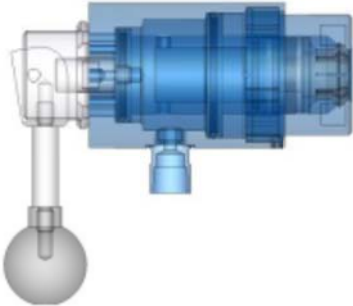

## T-HOH & S-HOH-Fill Style

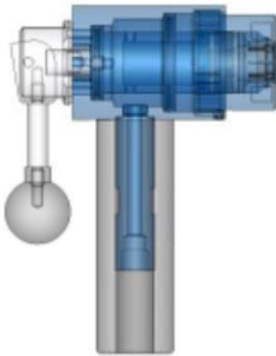

### CTS Connect T-HO & S-HO 사양

제품 OD사이즈: 6.096mm – 19.304mm

나사 사이즈: M8-M20, 3.175-12.700mm NPT,  
6.350-19.050mm SAE

테스트 압력: Vacuum to 1000 psig

커넥터 바디: 알루미늄

피스톤: 알루미늄

캡: 알루미늄

콜릿: 나선형 강철

스텝: 스테인리스 스틸

O-링: Buna N

제품 실링재: 일반 커넥터와 나선형 커넥터를 위한  
CTS가 공급하는 실링재

정격압력: 실제 결과는 재료와 상세 사양에 따라  
달라질 수 있으며 사용 전 테스트에 의해  
확인 되어야 합니다.

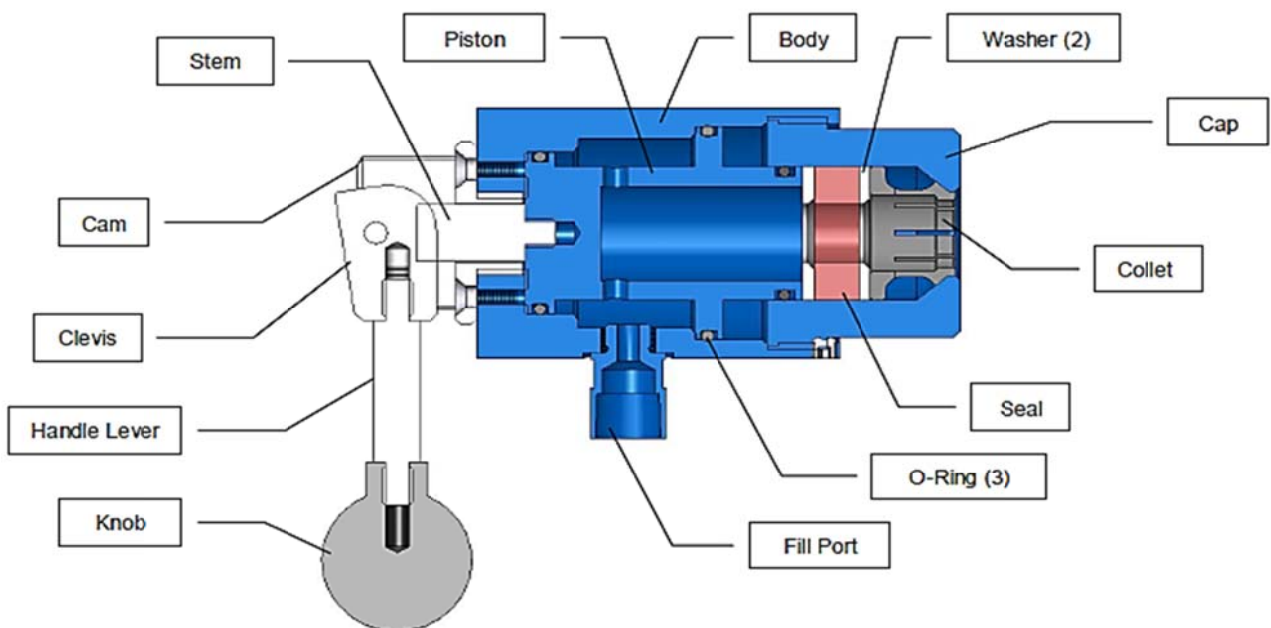

## 필 밸브(Fill Valve) 포함 커넥터 상세 조립도



# Manual External Collet Connector

| Threaded Collet Connectors     |  |  |  |
|--------------------------------|---|--|--|
| Seal Range                     | Fill  | Fill w/Handle  |  |
| <b>NPT Threaded Connectors</b> |   |  |  |
| 3.175mmSAE                     | T-HOF31-NPT-0125  | T-HOH31-NPT-0125   |  |
| 6.350mmSAE                     | T-HOF32-NPT-0250  | T-HOH32-NPT-0250   |  |
| 9.525mmSAE                     | T-HOF32-NPT-0375  | T-HOH32-NPT-0375   |  |
| 12.700mmSAE                    | T-HOF32-NPT-0500  | T-HOH32-NPT-0500   |  |
| <b>Metric Threaded Holes</b>   |   |  |  |
| M8                             | T-HOF31-M8  | T-HOH31-M8   |  |
| M10                            | T-HOF31-M10   | T-HOH31-M10  |  |
| M12                            | T-HOF32-M12   | T-HOH32-M12  |  |
| M14                            | T-HOF32-M14   | T-HOH32-M14  |  |
| M16                            | T-HOF32-M16   | T-HOH32-M16  |  |
| M18                            | T-HOF32-M18   | T-HOH32-M18  |  |
| M20                            | T-HOF32-M20   | T-HOH32-M20  |  |
| <b>SAE Threaded Connectors</b> |   |  |  |
| 6.350mmSAE                     | T-HOF31-SAE-0250  | T-HOH31-SAE-0250   |  |
| 7.935mmSAE                     | T-HOF31-SAE-0312  | T-HOH31-SAE-0312   |  |
| 9.525mmSAE                     | T-HOF31-SAE-0375  | T-HOH31-SAE-0375   |  |
| 11.109mmSAE                    | T-HOF31-SAE-0437  | T-HOH31-SAE-0437   |  |
| 12.700mmSAE                    | T-HOF32-SAE-0500  | T-HOH32-SAE-0500   |  |
| 14.283mmSAE                    | T-HOF32-SAE-0562  | T-HOH32-SAE-0562   |  |
| 15.875mmSAE                    | T-HOF32-SAE-0625  | T-HOH32-SAE-0625   |  |
| 17.457mmSAE                    | T-HOF32-SAE-0687  | T-HOH32-SAE-0687   |  |
| 19.050mmSAE                    | T-HOF32-SAE-0750  | T-HOH32-SAE-0750   |  |

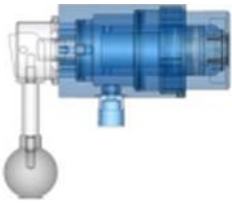
# Manual External Collet Connector

| Threaded Collet Connectors     |  |  |  |
|--------------------------------|---|--|--|
| Seal Range                     | Fill  | Fill w/Handle  |  |
| <b>Smooth Collet Connector</b> |   |  |  |
| 6.096-6.604                    | S-HOF31-AA  | S-HOH31-AA   |  |
| 6.604-7.112                    | S-HOF31-AB  | S-HOH31-AB   |  |
| 7.112-7.620                    | S-HOF31-AC  | S-HOH31-AC   |  |
| 7.620-8.128                    | S-HOF31-AD  | S-HOH31-AD   |  |
| 8.128-8.636                    | S-HOF31-AE  | S-HOH31-AE   |  |
| 8.636-9.144                    | S-HOF31-AF  | S-HOH31-AF   |  |
| 9.144-10.160                   | S-HOF31-AG  | S-HOH31-AG   |  |
| 10.160-10.668                  | S-HOF31-AH  | S-HOH31-AH   |  |
| 10.668-11.176                  | S-HOF31-AI  | S-HOH31-AI   |  |
| 11.176-11.684                  | S-HOF31-AJ  | S-HOH31-AJ   |  |
| 11.684-12.192                  | S-HOF31-AK  | S-HOH31-AK   |  |
| 12.192-12.700                  | S-HOF31-AL  | S-HOH31-AL   |  |
| 12.700-13.028                  | S-HOF32-AA  | S-HOH32-AA   |  |
| 13.028-13.716                  | S-HOF32-AB  | S-HOH32-AB   |  |
| 13.716-14.224                  | S-HOF32-AC  | S-HOH32-AC   |  |
| 14.224-14.732                  | S-HOF32-AD  | S-HOH32-AD   |  |
| 14.732-15.240                  | S-HOF32-AE  | S-HOH32-AE   |  |
| 15.240-15.748                  | S-HOF32-AF  | S-HOH32-AF   |  |
| 15.748-16.256                  | S-HOF32-AG  | S-HOH32-AG   |  |
| 16.256-16.674                  | S-HOF32-AH  | S-HOH32-AH   |  |
| 16.674-17.272                  | S-HOF32-AI  | S-HOH32-AI   |  |
| 17.272-17.780                  | S-HOF32-AJ  | S-HOH32-AJ   |  |
| 17.780-18.288                  | S-HOF32-AK  | S-HOH32-AK   |  |
| 18.288-18.796                  | S-HOF32-AL  | S-HOH32-AL   |  |
| 18.796-19.304                  | S-HOF32-AM  | S-HOH32-AM   |  |

# Manual External Collet Connector

| Parts & Accessories                |                     |                   |                            |   |                              |
|------------------------------------|---------------------|-------------------|----------------------------|---|------------------------------|
|                                    | Connector Body Type |                   |                            | Seal Kits   |                              |
| Threaded Collet Parts/ Accessories | w/o Main Seal Kit   | w/o Main Seal Kit | w/o main seal kit (F or H) | Includes proprietary seal, washers, and threaded collet | Includes 5 proprietary seals |
| Seal Range                         | Fill                | Fill w/Handle     | Fill Valve                 | Main Seal Kit   | Seal Kit Pack                |
| NPT Threaded Holes                 |                     |                   |                            |   |                              |
| 3.175mmNPT                         | T-HOF31             | T-HOH31           | T-HO_31-V                  | T-HO31-NPT-0125-MSK                                     | T-HO31-NPT-0125-SKP          |
| 6.350mmNPT                         | T-HOF32             | T-HOH32           | T-HO_32-V                  | T-HO32-NPT-0250-MSK                                     | T-HO32-NPT-0250-SKP          |
| 9.525mmNPT                         | T-HOF32             | T-HOH32           | T-HO_32-V                  | T-HO32-NPT-0375-MSK                                     | T-HO32-NPT-0375-SKP          |
| 12.700mmNPT                        | T-HOF32             | T-HOH32           | T-HO_32-V                  | T-HO32-NPT-0500-MSK                                     | T-HO32-NPT-0500-SKP          |
| Metric Threaded Holes              |                     |                   |                            |   |                              |
| M8                                 | T-HOF31             | T-HOH31           | T-HO_31-V                  | T-HO31-M8-MSK   | T-HO31-M8-SKP                |
| M10                                | T-HOF31             | T-HOH31           | T-HO_31-V                  | T-HO31-M10-MSK  | T-HO31-M10-SKP               |
| M12                                | T-HOF32             | T-HOH32           | T-HO_32-V                  | T-HO32-M12-MSK  | T-HO32-M12-SKP               |
| M14                                | T-HOF32             | T-HOH32           | T-HO_32-V                  | T-HO32-M14-MSK  | T-HO32-M14-SKP               |
| M16                                | T-HOF32             | T-HOH32           | T-HO_32-V                  | T-HO32-M16-MSK  | T-HO32-M16-SKP               |
| M18                                | T-HOF32             | T-HOH32           | T-HO_32-V                  | T-HO32-M18-MSK  | T-HO32-M18-SKP               |
| M20                                | T-HOF32             | T-HOH32           | T-HO_32-V                  | T-HO32-M20-MSK  | T-HO32-M20-SKP               |
| SAE Threaded Connectors            |                     |                   |                            |   |                              |
| 6.350mmSAE                         | T-HOF31             | T-HOH31           | T-HO_31-V                  | T-HO31-SAE-0250-MSK                                     | T-HO31-SAE-0250-SKP          |
| 7.935mmSAE                         | T-HOF31             | T-HOH31           | T-HO_31-V                  | T-HO31-SAE-0312-MSK                                     | T-HO31-SAE-0312-SKP          |
| 9.525mmSAE                         | T-HOF31             | T-HOH31           | T-HO_31-V                  | T-HO31-SAE-0375-MSK                                     | T-HO31-SAE-0375-SKP          |
| 11.109mmSAE                        | T-HOF31             | T-HOH31           | T-HO_31-V                  | T-HO31-SAE-0437-MSK                                     | T-HO31-SAE-0437-SKP          |
| 12.700mmSAE                        | T-HOF32             | T-HOH32           | T-HO_32-V                  | T-HO32-SAE-0500-MSK                                     | T-HO32-SAE-0500-SKP          |
| 14.283mmSAE                        | T-HOF32             | T-HOH32           | T-HO_32-V                  | T-HO32-SAE-0562-MSK                                     | T-HO32-SAE-0562-SKP          |
| 15.875mmSAE                        | T-HOF32             | T-HOH32           | T-HO_32-V                  | T-HO32-SAE-0625-MSK                                     | T-HO32-SAE-0625-SKP          |
| 17.457mmSAE                        | T-HOF32             | T-HOH32           | T-HO_32-V                  | T-HO32-SAE-0687-MSK                                     | T-HO32-SAE-0687-SKP          |
| 19.050mmSAE                        | T-HOF32             | T-HOH32           | T-HO_32-V                  | T-HO32-SAE-0750-MSK                                     | T-HO32-SAE-0750-SKP          |

| Parts & Accessories              |                     |                   |                   |   |                              |
|----------------------------------|---------------------|-------------------|-------------------|---|------------------------------|
|                                  | Connector Body Type |                   |                   | Seal Kits   |                              |
| Smooth Collet Parts/ Accessories | w/o Main Seal Kit   | w/o Main Seal Kit | w/o Main Seal Kit | Includes proprietary seal, washers, and smooth collet | Includes 5 proprietary seals |
| Seal Range                       | Fill                | Fill w/Handle     | Fill Valve        | Main Seal Kit   | Seal Kit Pack                |
| Smooth Collet Connector          |                     |                   |                   |   |                              |
| 6.096-6.604                      | S-HOF31             | S-HOH31           | S-HO_31-V         | S-HO31-AA-MSK   | S-HO31-AA-SKP                |
| 6.604-7.112                      | S-HOF31             | S-HOH31           | S-HO_31-V         | S-HO31-AB-MSK   | S-HO31-AB-SKP                |
| 7.112-7.620                      | S-HOF31             | S-HOH31           | S-HO_31-V         | S-HO31-AC-MSK   | S-HO31-AC-SKP                |
| 7.620-8.128                      | S-HOF31             | S-HOH31           | S-HO_31-V         | S-HO31-AD-MSK   | S-HO31-AD-SKP                |
| 8.128-8.636                      | S-HOF31             | S-HOH31           | S-HO_31-V         | S-HO31-AE-MSK   | S-HO31-AE-SKP                |
| 8.636-9.144                      | S-HOF31             | S-HOH31           | S-HO_31-V         | S-HO31-AF-MSK   | S-HO31-AF-SKP                |
| 9.144-10.160                     | S-HOF31             | S-HOH31           | S-HO_31-V         | S-HO31-AG-MSK   | S-HO31-AG-SKP                |
| 10.160-10.668                    | S-HOF31             | S-HOH31           | S-HO_31-V         | S-HO31-AH-MSK   | S-HO31-AH-SKP                |
| 10.668-11.176                    | S-HOF31             | S-HOH31           | S-HO_31-V         | S-HO31-AI-MSK   | S-HO31-AI-SKP                |
| 11.176-11.684                    | S-HOF31             | S-HOH31           | S-HO_31-V         | S-HO31-AJ-MSK   | S-HO31-AJ-SKP                |
| 11.684-12.192                    | S-HOF31             | S-HOH31           | S-HO_31-V         | S-HO31-AK-MSK   | S-HO31-AK-SKP                |
| 12.192-12.700                    | S-HOF31             | S-HOH31           | S-HO_31-V         | S-HO31-AL-MSK   | S-HO31-AL-SKP                |
| 12.700-13.028                    | S-HOF32             | S-HOH32           | S-HO_32-V         | S-HO32-AA-MSK   | S-HO32-AA-SKP                |
| 13.028-13.716                    | S-HOF32             | S-HOH32           | S-HO_32-V         | S-HO32-AB-MSK   | S-HO32-AB-SKP                |
| 13.716-14.224                    | S-HOF32             | S-HOH32           | S-HO_32-V         | S-HO32-AC-MSK   | S-HO32-AC-SKP                |
| 14.224-14.732                    | S-HOF32             | S-HOH32           | S-HO_32-V         | S-HO32-AD-MSK   | S-HO32-AD-SKP                |
| 14.732-15.240                    | S-HOF32             | S-HOH32           | S-HO_32-V         | S-HO32-AE-MSK   | S-HO32-AE-SKP                |
| 15.240-15.748                    | S-HOF32             | S-HOH32           | S-HO_32-V         | S-HO32-AF-MSK   | S-HO32-AF-SKP                |
| 15.748-16.256                    | S-HOF32             | S-HOH32           | S-HO_32-V         | S-HO32-AG-MSK   | S-HO32-AG-SKP                |
| 16.256-16.674                    | S-HOF32             | S-HOH32           | S-HO_32-V         | S-HO32-AH-MSK   | S-HO32-AH-SKP                |
| 16.674-17.272                    | S-HOF32             | S-HOH32           | S-HO_32-V         | S-HO32-AI-MSK   | S-HO32-AI-SKP                |
| 17.272-17.780                    | S-HOF32             | S-HOH32           | S-HO_32-V         | S-HO32-AJ-MSK   | S-HO32-AJ-SKP                |
| 17.780-18.288                    | S-HOF32             | S-HOH32           | S-HO_32-V         | S-HO32-AK-MSK   | S-HO32-AK-SKP                |
| 18.288-18.796                    | S-HOF32             | S-HOH32           | S-HO_32-V         | S-HO32-AL-MSK   | S-HO32-AL-SKP                |
| 18.796-19.304                    | S-HOF32             | S-HOH32           | S-HO_32-V         | S-HO32-AM-MSK   | S-HO32-AM-SKP                |

# Manual External Collet Connector

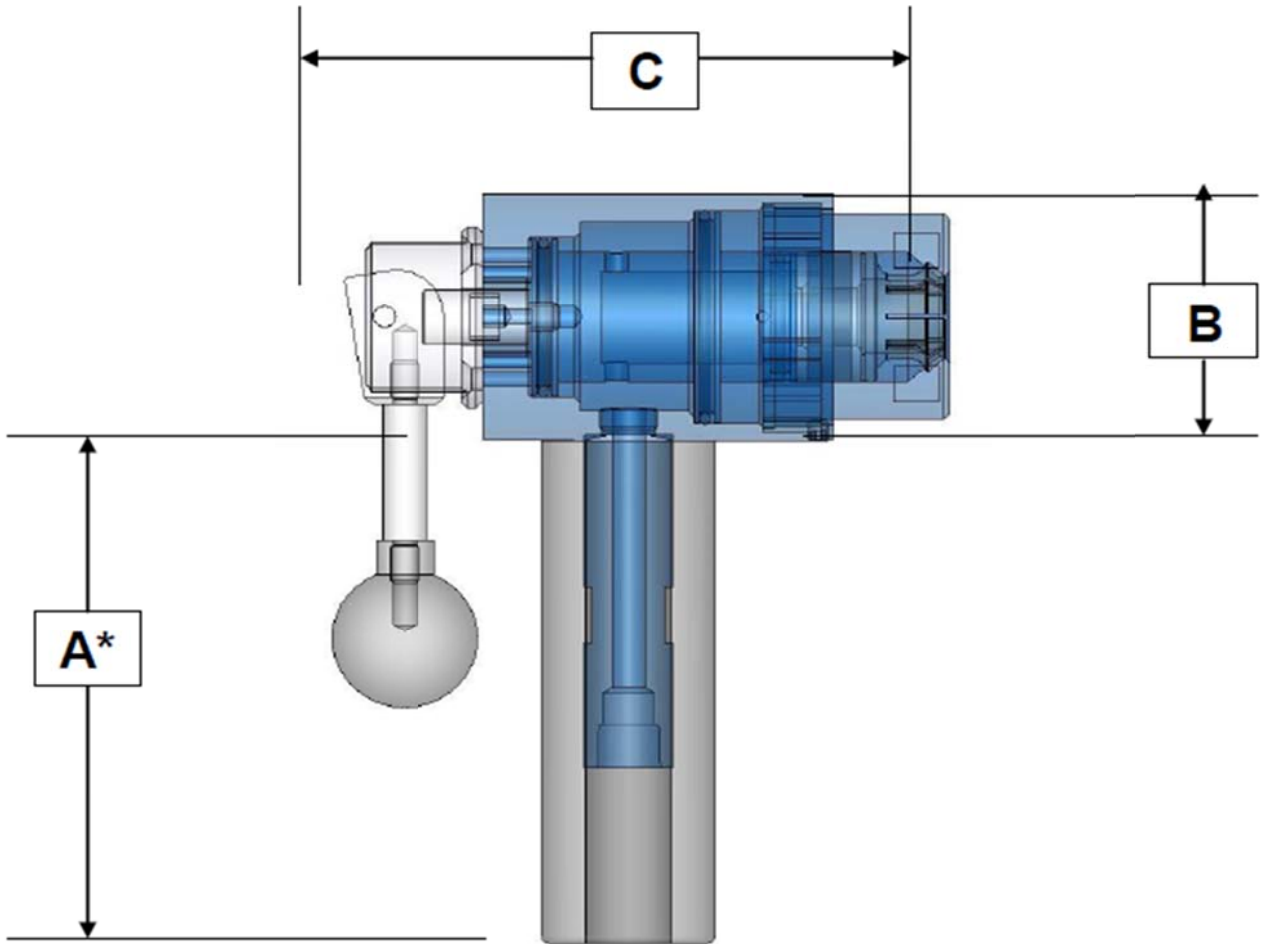

| 사이즈(mm)       |                |                |
|---------------|----------------|----------------|
|               | S/T-HO31       | S/T-HO32       |
| A*Fill/Handle | 17.780/115.062 | 17.780/115.062 |
| B             | 37.846         | 55.88          |
| C             | 99.822         | 127.000        |

\* 사이즈 정보는 참고용 입니다.

# Luer Fitting Connector



CTS Connects™  
Luer Lock Connectors (CO31L)

## 작동방법

실링 되어야 할 제품이 커넥터 내부에 위치 되고 스타트 스위치를 당겨 파일럿 공기 압력이 적용 됩니다. 피스톤이 루어 피팅에 효과적으로 실링 하는 동안 노즈 부분은 제품을 제자리에 유지시킵니다. 루어 피팅 커넥터(CO31L)를 위한 규격화된 압력 범위는 진공에서 850psi 입니다.

\* 압력 규격은 제품 디자인과 구조물의 재질에 따라 달라집니다.

## 공기 작동 루어 피팅 커넥터 (Air Actuated Luer Fitting Connectors)

CTS Connect™ 의 공기 작동 루어 락 커넥터는 암, 수 루어 락 피팅 모두에 효과적으로 실링 합니다. 커넥터는 루어 피팅을 조이는 노즈 부품과 미 식약청이 승인한 의료용 실링재를 부품에 밀어 넣는, 공기에 의해 움직이는 내부 피스톤으로 이루어져 있습니다. 커넥터는 모든 테스트 압력 조건을 충족시키도록 제품을 단단하게 실링 합니다.

- 제품 표면을 손상시키지 않는 최상의 실링
- 작업자의 피로와 부상을 최소화 하는 자동 실링
- 향상된 전기 전도율을 위한 대형 테스트 포트 홀
- 다양한 형태의 루어 피팅을 단단하게 고정할 수 있는 쉽고 빠른 노즈 부품 교체
- 최고 등급 재질의 부품과
- 쉬운 실 교체
- 긴 수명
- 암, 수 루어 피팅 모두 구입 가능

## 실링

CTS의 CO31L은 암, 수 루어 피팅 모두에게 적합합니다. 미 식약청이 승인한 의료용 실링재는 최상의 압출 능력을 제공합니다. 절단과 마모에 뛰어난 내구성과 긴 수명 또한 제공하고 있습니다. 미 식품의약청이 승인한 의료용 실링재는 모든 루어 커넥터에 표준입니다.

## 파일럿 압력

CTS의 커넥터는 실링 수명을 최대화 하면서 효과적인 실링을 위한 최소 필요 압력으로 조절 되는 파일럿 압력을 사용합니다. 정상 파일럿 압력 범위는 60-90 psi입니다. 소량의 잔여 압력을 방출 하기 위해 파일럿 압력과 테스트 압력 사이에 열려진 포트를 제공합니다.

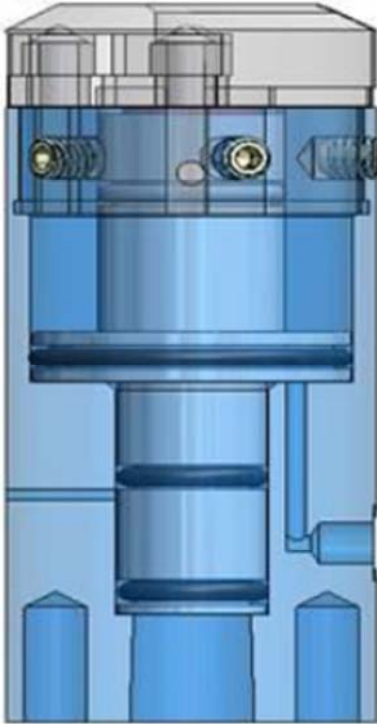

# Luer Fitting Connector

## CO31L Connector



### CTS Connect CO31L Connector 사양

**루어 피팅 조절:** 암, 수 피팅  
**테스트 압력:** Vacuum to 850 psig  
 제품 디자인에 따라 다름  
**커넥터 바디:** 아노다이징 알루미늄  
 \*316 스테인리스 스틸로 업그레이드 가능  
**노즈 피스:** 316 스테인리스 스틸  
**피스톤:** 316 스테인리스 스틸  
**숄더 스크류:** 316 스테인리스 스틸  
**캡:** 316 스테인리스 스틸  
**O-링:** Buna N  
**가이드:** 316 스테인리스 스틸  
**실링재:** 식품의약 청에서 승인한 의료용 재료

| Luer Fitting Connectors |  |  |  |
|-------------------------|---|--|---|
| Fitting Accommodated    | Connector Assembly  | Main Seal Kit  | Seal Kit Pack   |
| Female                  | CO31LF  | CO31LF-MSK   | CO31LF-SKP  |
| Male                    | CO31LM  | CO31LM-MSK   | CO31LM-SKP  |

\*의료 장비와 부속품에 대한 연결에는 형태와 사이즈의 종류가 광범위하므로 어떠한 제품에도 적용될 수 있도록 특별히 제작된 커넥터를 제공합니다. 주문 전 필요한 루어 피팅에 정확하게 맞추기 위한 노즈 제작을 위해 제품의 평면도나 샘플이 필요합니다



# Luer Fitting Connector

커넥터 조립 상세도

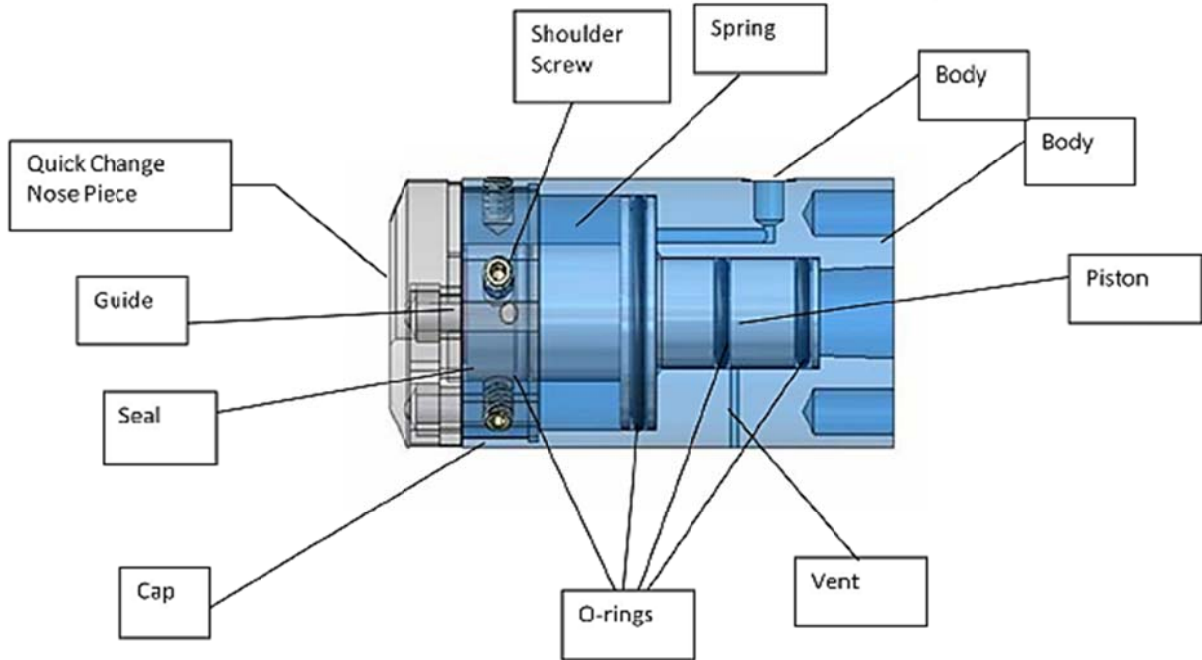

테스트를 위해 샘플 부품을 장착한 CO31L  
Female Fitting                      Male Fitting



# Luer Fitting Connector

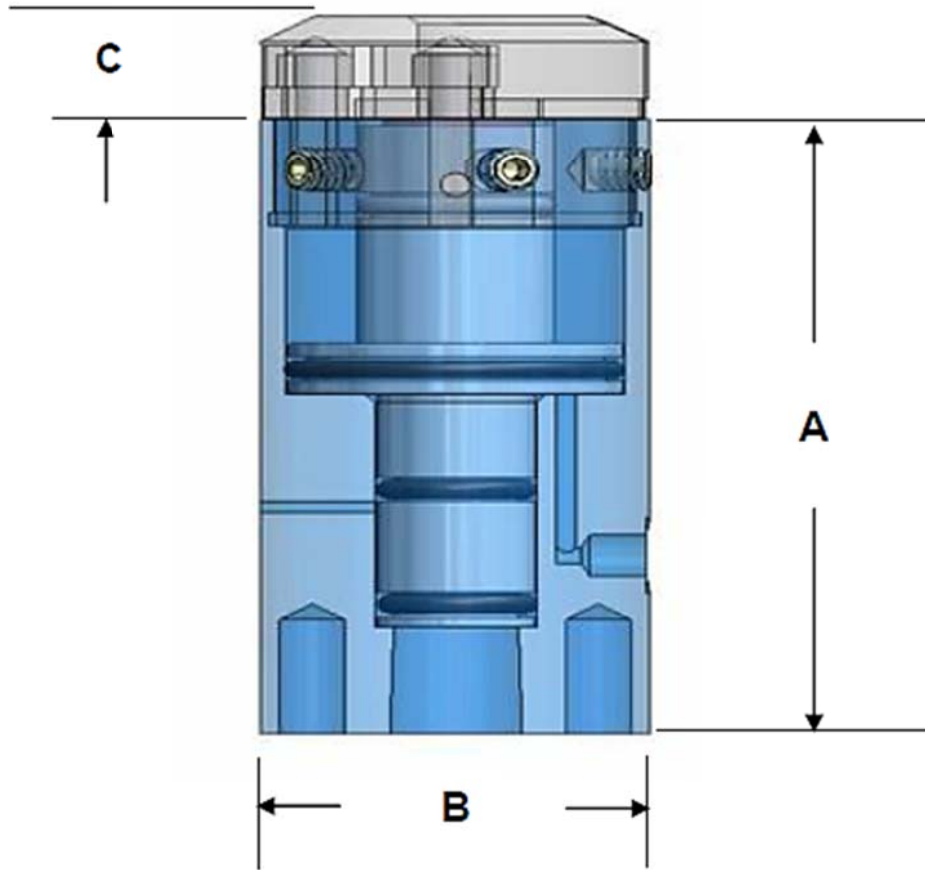

| CO31L 모델 사이즈(mm) |        |        |       |
|------------------|--------|--------|-------|
| Luer Fitting     | A      | B      | C     |
| Female           | 53.975 | 34.925 | N/A * |
| Male             | 53.975 | 34.925 | N/A * |

사이즈 정보는 참고용 입니다.

\*사이즈는 특정한 루어 피팅 디자인에 따라 달라집니다.

# Test Air Assisted Connector

CTS Connects™  
SLJ Connectors



## 테스트 에어가 보조하는 SLJ 커넥터

CTS의 스프링 락 죠(Spring Lock Jaw) 커넥터는 스프링이 장착된 죠를 부품을 유지시키기 위해 사용하는 동안 제품의 매끄러운 원형 부위에 효과적으로 실링하도록 되어 있습니다. 커넥터는 CTS의 독자적인 실링재를 튜브 끝에 압축시키는 내부 피스톤으로 이루어져 있습니다. 피스톤은 파일럿과 테스트 압력에 의해 움직이며 모든 테스트 압력 요구 조건을 만족시키도록 단단한 실링을 제공합니다.

- 테스트 에어 보조를 위한 높은 압력에서의 최상의 실링
- 파일럿 에어에 의해 움직이는 피스톤에 기인한 낮은 압력에서의 쉬운 실링
- 쉽고 간편한 수동 조작

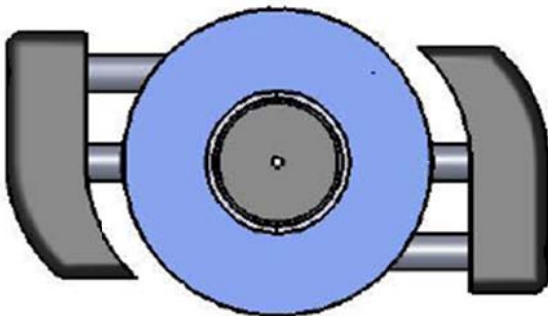

- 냉각 사용에 적합
- 쉬운 실링 교체
- 더 길어진 실링 수명

## 작동 방법

작업자는 먼저 죠 레버를 압착합니다. 그리고 실링되어야 하는 제품을 커넥터에 위치 시킵니다. 내부의 스프링이 느슨하게 테스트 제품 끝에 실링재를 밀어냅니다. 테스트 압력 보조 설계로 인해 테스트가 시작되면

제품 표면에 실링재가 더 강하게 밀려날 것입니다. 압력 범위는 사용에 따라 진공에서 1000 psi 까지입니다.

## 실링

CTS SLJ 커넥터는 매끄러운 표면에 적합합니다. CTS가 독자적으로 공급하는 실링재는 최상의 압출 성능과 절단과 마모에 강한 내구성, 더 길어진 수명을 제공합니다. 이 실링재는 모든 커넥터에 표준입니다.

## 파일럿 압력

SLJ 커넥터는 고압 사용의 실링을 위한 테스트 압력에 좌우됩니다. 진공에서부터 낮은 압력까지는 내부 피스톤을 움직이는 파일럿 에어 포트를 가집니다. 이것은 낮은 압력에서는 두 개의 테스트 라인이 고압에서는 하나의 테스트 라인이 필요하다는 것을 의미합니다.

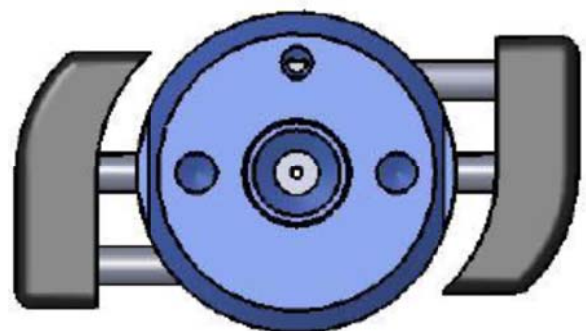

# Test Air Assisted Connector

## SLJ Connectors

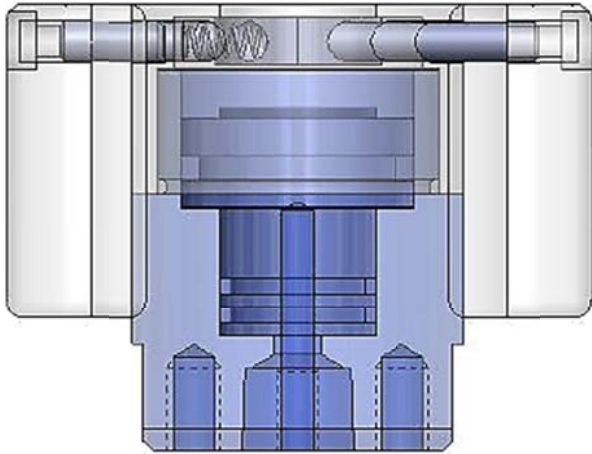

### CTS Connect SLJ Connector 사양

튜브 사이즈: 5.994 – 51.994 Actual O.D.

\*\*주문 시 샘플 부품이나 도면이 필요함

테스트 압력: Vacuum to 1000 psig

더 높은 압력에 적용에 관해서는 문의 바랍니다.

커넥터 바디: 알루미늄

\*316 스테인리스 스틸로 업그레이드 가능

캡: 알루미늄

레버: 스테인리스 스틸

그립: 알루미늄

캡: 316 스테인리스 스틸

Jaws: 스테인리스 스틸

피스톤: 알루미늄

O-링: Buna N

실링재: CTS에서 독자적으로 공급하는 실링재

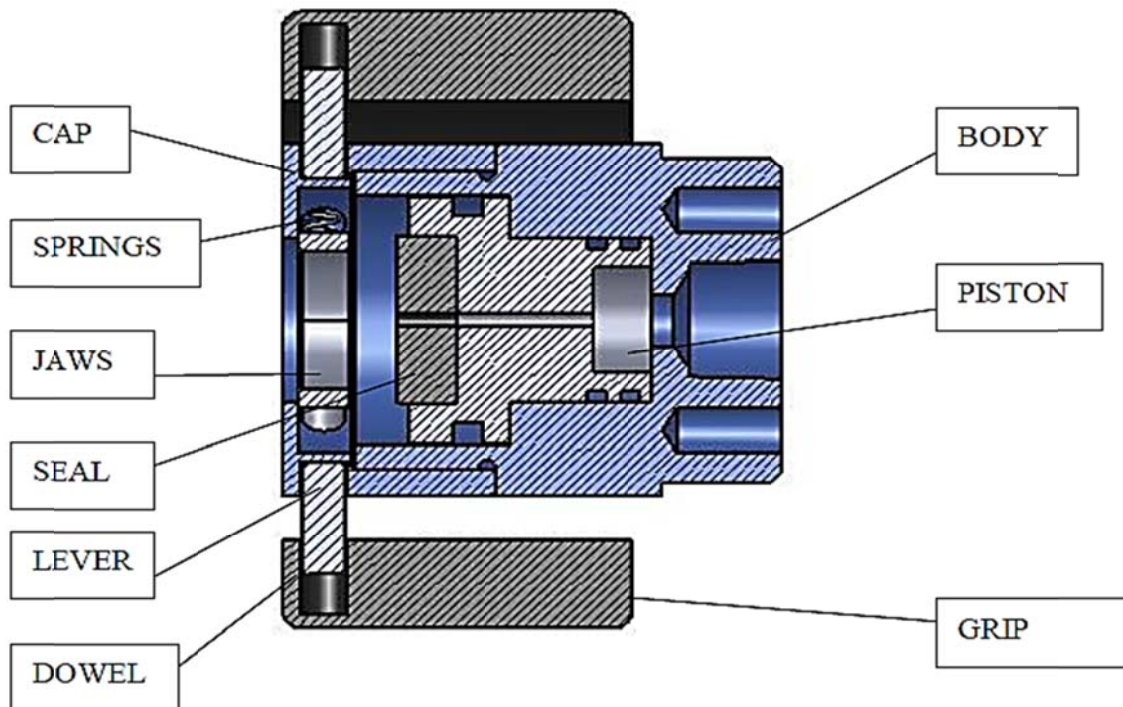

## Test Air Assisted Connector

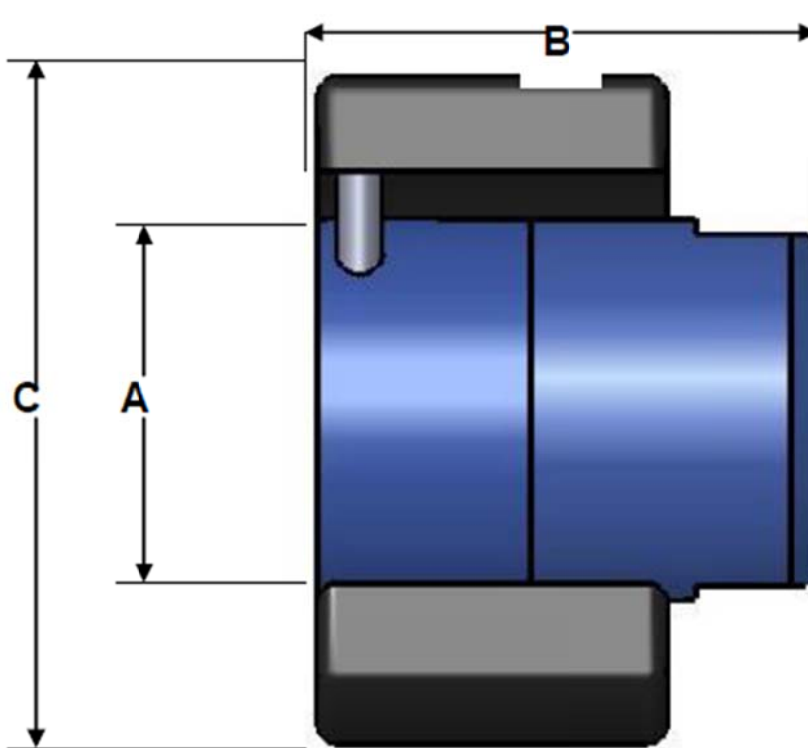

SLJ 모델 사이즈 표(mm)

| Body Size | Max Part OD | A     | B      | C       |
|-----------|-------------|-------|--------|---------|
| SLJ30     | 16.002      | 40.64 | 54.356 | 71.12   |
| SLJ31     | 32.004      | 67.31 | 54.356 | 95.758  |
| SLJ32     | 52.6796     | 86.36 | 71.882 | 120.396 |

사이즈 정보는 단지 참고일 뿐입니다.

# Test Air Assisted Connector



CTS Connects™  
SLP Connects

## 테스트 에어가 보조하는 SLP 커넥터 (Test Air Assisted SLP Connectors)

CTS의 스프링 락 핀(Spring Lock Pin)은 스프링이 장착된 핀이 제품을 유지하는 동안 제품의 매끄러운 원형 부위에 효과적으로 실링 합니다. 커넥터는 테스트 에어에 의해 움직이는 내부 피스톤으로 이루어져 있습니다. 피스톤은 CTS의 독자적인 실링재를 제품 표면에 모든 테스트 요구 조건을 충족시킬 수 있도록 단단하게 실링 합니다. 고압에서 제품을 유지 하도록 핀은 테스트 압력에 의해 뒤로 물러나게 됩니다.

- 테스트 에어 실링 보조로 인한 고압에서의 최상의 실링
- 수동 혹은 자동 삽입
- 냉각 사용에 적합

### SLP Connectors:

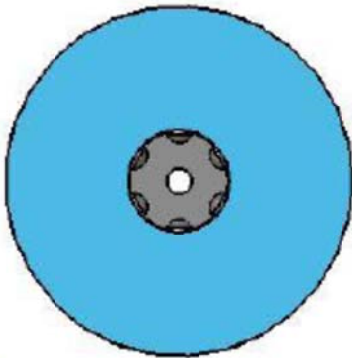

- 쉬운 실링 교체
- 더 길어진 수명

## 작동 방법

실링 될 제품을 커넥터에 위치 시킵니다. 내부 스프링이 제품 끝 부분으로 느슨하게 실링재를 밀어냅니다. 테스트 압력 보조 디자인에 의해 테스트가 시작되면 제품 표면으로 실링재가 더 강하게 밀려 나오게 됩니다. 자동 사용시, 실린더가 CTS 커넥터를 제품으로 전진 시킵니다. SLP 커넥터의 압력 범위는 사용에 따라 20-800 psi 입니다.

## 실링

CTS의 SLP 커넥터는 매끄러운 표면에 적합합니다. CTS의 독자적인 실링재는 최상의 압출 성능과 절단, 마모에 강한 내구성 그리고 더 길어진 수명을 제공합니다. CTS의 실링재는 모든 커넥터에 표준입니다

## 파일럿 압력

SLP 커넥터는 파일럿 압력을 필요로 하지 않지만 단단한 실링을 위한 테스트 압력에 의존합니다. 이것은 커넥터당 하나의 테스트 라인이 필요함을 의미합니다.

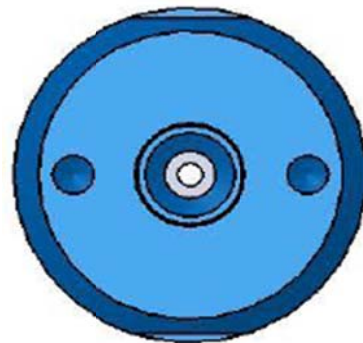

# Test Air Assisted Connector

## CTS Connect SLP Connector 사양

튜브 사이즈: 5.994 – 51.994 Actual O.D.

\*\*주문 시 샘플 부품이나 도면이 필요함

테스트 압력: Vacuum to 1000 psig

더 높은 압력에 적용에 관해서는  
문의 바랍니다.

커넥터 바디: 알루미늄

\*316 스테인리스 스틸로 업그레이드  
가능

캡: 알루미늄

레버: 스테인리스 스틸

그립: 알루미늄

캡: 스테인리스 스틸

Jaws: 스테인리스 스틸

피스톤: 알루미늄

O-링: Buna N

실링재: CTS에서 독자적으로 공급하는 실링재

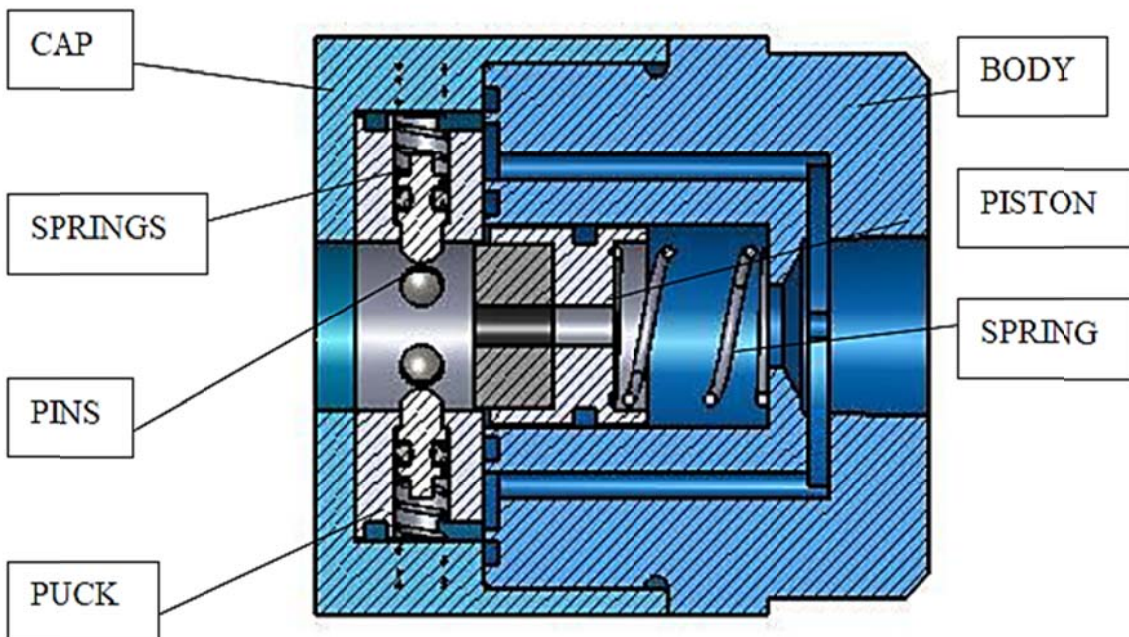

## Test Air Assisted Connector

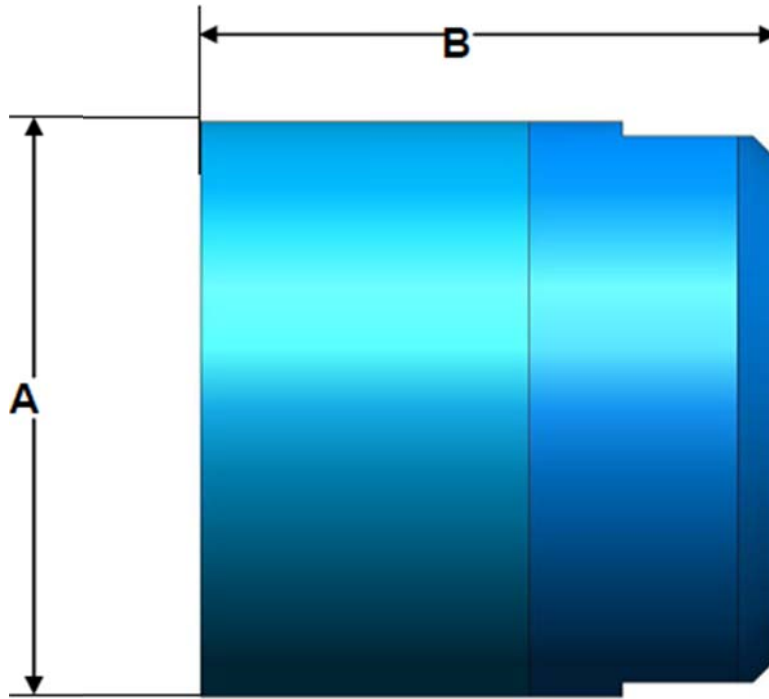

SLP 모델 사이즈(mm)

| Body Size | Max Part OD | A      | B      |
|-----------|-------------|--------|--------|
| SLP30     | 12.700      | 43.942 | 49.022 |
| SLP31     | 22.225      | 53.594 | 49.530 |

사이즈 정보는 단지 참고용일 뿐입니다.



# Manual Actuated Connector

---



## 수동 실링 커넥터

CTS connect™ OD 그립 ID 실링 핸드 커넥터는 여러 가지 형태와 사이즈의 관들을 효과적으로 실링합니다. 커넥터들은 높은 테스트 압력을 충족시킬 수 있도록 제품 표면에 단단하게 밀착하면서 실링재를 압축시킬 수 있는 캠에 의해 움직여지는 스템으로 이루어져

- 제품 내부의 표면을 손상시키지 않는 최상의 실링
- 향상된 전기 전도율을 위한 대형 테스트/필 포트
- 쉬운 실링 교체
- 긴 수명
- 고압 사용에 적합

## 작동 방법

실링 될 제품이 커넥터 위로 놓아지고, 내부 콜릿이 O.D를 쥐고 있는 동안 실링재를 제품 내부에 압축시키기 위해 내부 스템을 수동 캠이 집어 넣습니다.

대부분의 사용에서 콜릿이 커넥터 내부에서 부품을 잡고 있을 것이기 때문에 안전 도구는 필요하지 않습니다. 구리 관에서 SBOI 커넥터의 압력 범위는 850psi까지 이며 사용에 따라 다릅니다.

## 실링

CTS의 커넥터는 매끄러운 표면이나 거친 표면 모두에 다 적합합니다. CTS의 독자적인 실링재는 최상의 압축 성능과 절단, 마모에 강한 내구성 그리고 더 길어진 수명을 제공합니다. CTS의 실링재는 모든 커넥터에 표준입니다.

# Manual Actuated Connector

SBOI with Fill Port

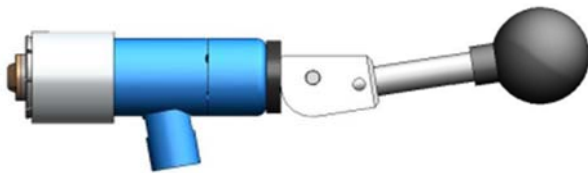

## CTS Connect SBOI Connector 사양

- 튜브 사이즈: 9.525 – 38.100 Actual O.D.
- 테스트 압력: Vacuum to 850 psig
- 커넥터 바디: 알루미늄
- 콜릿: 열처리된 스틸
- 콜릿 캡: 알루미늄
- 워셔: 스테인리스 스틸
- 스페이서: 스테인리스 스틸
- 스텝: 스테인리스 스틸
- 클레비스: 열처리된 스틸
- 레버: 스테인리스 스틸
- 노즈: 동(Brass)
- O-링: Buna N
- 실링재: CTS에서 독자적으로 공급하는 실링재
- 선택 실링재: 의료용 우레탄

커넥터 조립 상세도

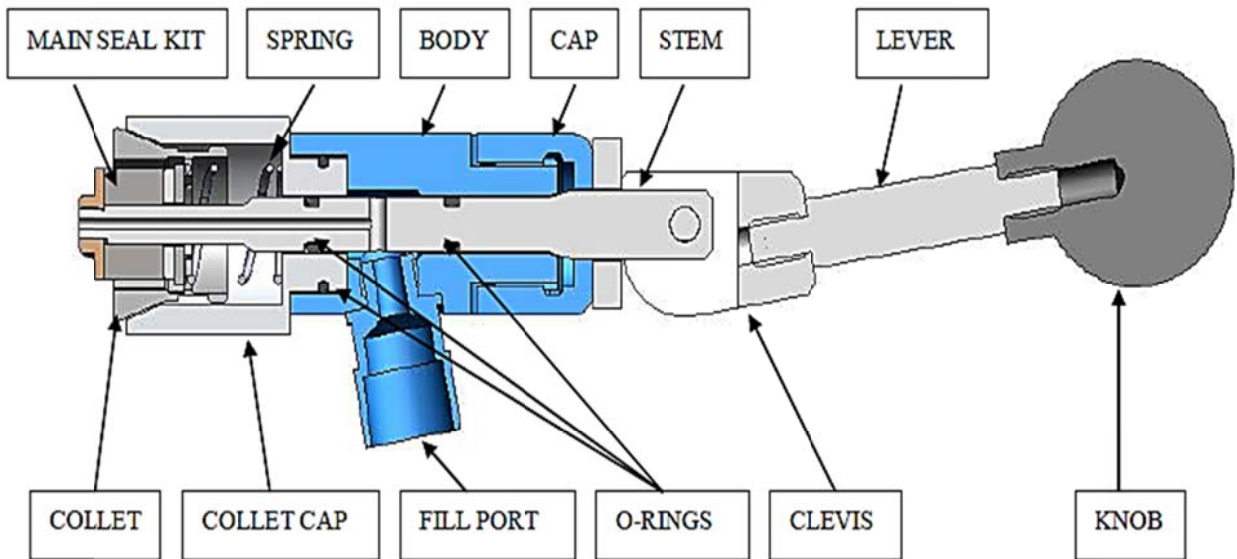

# Manual Actuated Connector

---

| <p style="text-align: center;"><b>Smooth Bore Connectors<br/>Sizing Chart</b></p> |  |
|---|--|
| <p style="text-align: center;"><b>Tube O.D.(Actual)</b></p>                       | <p style="text-align: center;"><b>Model Number</b></p>                             |
| 9.525   | SBOI30-0375  |
| 12.700  | SBOI31-0500  |
| 15.875  | SBOI31-0625  |
| 19.050  | SBOI32-0750  |
| 22.225  | SBOI32-0875  |
| 25.400  | SBOI32-1000  |
| 28.575  | SBOI33-1125  |
| 31.750  | SBOI34-1250  |
| 34.925  | SBOI34-1375  |
| 38.100  | SBOI35-1500  |

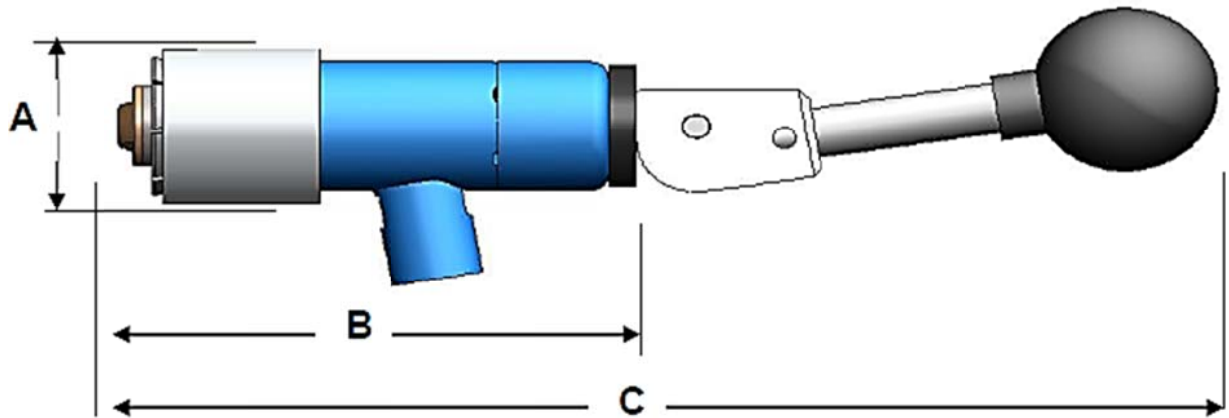

| Smooth Bore Connectors (mm) |             |             |              |
|-----------------------------|-------------|-------------|--------------|
| Dimension A                 | Dimension B | Dimension C | Model Number |
| 25.400                      | 88.900      | 190.500     | SBOI30       |
| 25.400                      | 88.900      | 190.500     | SBOI31       |
| 25.400                      | 88.900      | 190.500     | SBOI32       |
| 44.450                      | 106.680     | 287.020     | SBOI33       |
| 44.450                      | 106.680     | 287.020     | SBOI34       |
| 44.450                      | 106.680     | 287.020     | SBOI35       |

사이즈 정보는 참고용일 뿐입니다.



Cincinnati Test Systems, Inc.

5555 Dry Fork Road

